

La Serie *Legacy*

Libro 1

Más allá del Fundamento

Mateo 10: 8 “... de gracia recibisteis, dad de gracia”

El contenido de este libro es de dominio público y puede utilizarse sin restricción alguna.

* * Todas las Escrituras son tomadas de la Reina-Valera 1960, a menos que se indique lo contrario

Dedicado a mis descendientes

Portada e ilustraciones de Ruth Korson

Editado por Gilmar Antonio Chipana

Traducido por Gilmar Antonio Chipana

Table of Contents

Prefacio	3
Introducción	4
Los Dos Rieles del Discipulado Cristiano.....	7
El Riel del Fruto del Espíritu Santo	10
El Riel del Poder del Espíritu Santo	11
El Reino de Dios.....	13
El Proceso de Madurez Dirigido por el Espíritu Santo	17
El Diaconado de la Iglesia Local.....	19
Después de todo, ¿Por qué un Gobierno y una Estructura?.....	22
El Modelo de Dones Ungidos por la Iglesia.....	25
La Taxonomía y la Clasificación de los Dones	26
Los Dones y el Gobierno	28
Resumen del Modelo de Dones Ungidos del Gobierno de la Iglesia.....	30
Los Ancianos de la Iglesia Local.....	31
Resumen de los Dones de Gobierno.....	43
La Iglesia Local Apostólica.....	44
El Diaconado Apostólico (Enviado).....	46
Los Ancianos Apostólicos (Enviados).....	48
Resumen	49
Apéndice 1: Los Dones del Espíritu Santo y opresiones satánicas	50
Apéndice 2: La Evaluación de los Dones del Espíritu Santo	53

Prefacio

El estilo de escritura que suelo utilizar es el "cómo", sin embargo, este libro está escrito en un estilo "fragmentado". La palabra "trocear" proviene de los mataderos de carne de res al por mayor. Los carniceros en estos lugares cortan la carne en trozos (cuello, ojo de mandril, terrón de hombro, pierna, pecho). Estos trozos se envían a un carnicero local, donde los trozos son cortados en rodajas más pequeñas para el consumo individual. Este estilo de "fragmentación" y "sin nada de leche" es una forma de cubrir un tema vasto en una versión abreviada para causar en el lector más ideas y análisis del tema. Cada oración o párrafo es un resumen de mis sermones anteriores. El Espíritu Santo lo alentará en su pensamiento, creencias, autoestudio y dirección al invertir este tiempo en buscarlo más a Él.

La motivación de este libro es transmitir las lecciones aprendidas en mi vida con mis propios hijos e hijas. Como padre, quiero transmitirles una herencia cristiana que va más allá de las instrucciones fundamentales (Heb. 6: 1) para que puedan tener una carrera de por vida más grande de la que yo tuve. También, deseo desafiarlos a que sepan que hay más y a que sigan adelante para comprender todo lo que Dios tiene para ellos en su generación y en el crecimiento de Su Reino.

Hay tres suposiciones que he hecho sobre usted, lector. Primero, confío en que usted es un creyente que hace lo que dice la Escritura y, como tal, mi oración es que Dios permita que su mente se abra para explorar más percepciones de Su Palabra. En segundo lugar, espero que se proponga estar abierto a las discusiones, basadas únicamente en las Escrituras, sobre el discipulado, el bautismo y los dones del Espíritu Santo. Y tercero, confío en que le interese cómo se utilizan los dones del Espíritu Santo para construir los discípulos de Dios y la estructura de liderazgo de Su reino. Si éste es el caso, entonces siga leyendo y explore las posibilidades de cómo su Dios puede querer promover Su reino e iglesia a través de su vida. Por favor, tenga a la mano un bolígrafo y un cuaderno de notas mientras lee este libro. Por favor, escriba lo que le gustaría investigar y lo que el Espíritu Santo le irá hablando.

Introducción

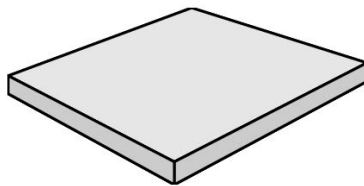

Nuestra comprensión del estado del mundo y de los creyentes afectará el desarrollo de nuestra madurez y nuestro llamado en Cristo. Una de las indicaciones más claras de que el Cuerpo de Cristo no tiene una comprensión adecuada del estado del mundo es su uso mínimo de los dones del Espíritu Santo en el mundo. Con el tiempo, los creyentes deberían usar los dones que Dios les ha dado más afuera que dentro de la iglesia. Jesús y el libro de los Hechos son nuestro mejor ejemplo de esto. La mejor manera de servir al mundo es amarlos y ser un canal para el amor de Dios a través de Sus dones. Uno podría tener una comprensión perfecta de los dones, pero nunca utilizarlos en el mundo debido a una mala comprensión del estado del hombre.

¿Cuál es la disposición o inclinación natural de los incrédulos? Cada persona desde la fundación de la tierra tiene un destino. Romanos 3:23 dice, "por cuanto todos pecaron, y están destituidos de la gloria de Dios...", Romanos 5:12: "Por tanto, como el pecado entró en el mundo por un hombre, y por el pecado la muerte, así la muerte pasó a todos los hombres, por cuanto todos pecaron". Cuando uno mira a su alrededor toda la locura y los problemas de la tierra, sólo puede concluir que el pecado es inmenso. El hombre está tan inmerso en el pecado, al punto de que todo lo que toca e influye lo mancha y contamina. Todos los nacidos en esta tierra nacieron con una naturaleza pecaminosa. Esta naturaleza pecaminosa heredada, incluso desde el nacimiento, destinará a la persona a la muerte. Dios es perfecto y no permite que el pecado o las personas pecaminosas entren al cielo. Si no podemos vivir en el Cielo, entonces, viviremos en el infierno. Nuestro destino final, el destino de nuestras vidas, es el infierno sin una relación con Dios, a menos que Dios *intervenga*. El viejo dicho fatalista es cierto: "Nací, destinado a morir".

No hay forma dentro de nosotros para disciplinar, reemplazar, o quitar esta naturaleza pecaminosa. Isaías 64: 6: "Si bien todos nosotros somos como suciedad, y todas nuestras justicias como trapo de inmundicia; y caímos todos nosotros como la hoja, y nuestras maldades nos llevaron como viento". Nada de lo que podamos hacer nos hará perfectos, y todo lo que hagamos estará manchado de pecado. No puede liberarse o meditar para que esta naturaleza pecaminosa salga de nosotros. Tampoco puede empalar, golpear o amputar el cuerpo para eliminar esta naturaleza pecaminosa.

"Dios es real y aún interviene en los asuntos del hombre"

El ministerio de Jesús revirtió los efectos de la caída de Adán y de nuestro propio pecado. La muerte, sepultura y resurrección de Jesús pagó la pena del pecado y abrió el camino al Cielo. También nos abrió el Cielo al enviar al Espíritu Santo a corazones arrepentidos. Con el estado caído y cegado del hombre; el uso de los dones del Espíritu Santo en nosotros hará que algunos se den cuenta de que Dios es real y aún interviene en los asuntos del hombre. Muchos creen en un Dios, pero el uso de los dones prueba que Su amor es personalmente tangible. Muchos creyentes han enterrado y han creado dones dormidos en su interior, debido a la falta del enfoque en continuar el ministerio terrenal de Jesús a los incrédulos. ¿De qué maneras u oportunidades puede usar los dones que le dio el Espíritu Santo en el mundo? ¿Cómo puede usar los dones dados por Dios para persuadir a los incrédulos?

Algunos de los ejemplos de ayuda más comunes son los numerosos ministerios que alimentan a los pobres, cuidan a las viudas y atienden a las familias de los presos. Otros ejemplos son un ministerio profético que instala una cabina de interpretación de sueños junto a los que leen la palma de la mano en una feria del condado, los que oran por una persona extraña en una tienda de comestibles, de igual modo, los que se ofrecen como voluntarios para servir comida a los pobres. Hay muchas formas de ejercitar su fe y transformar creativamente el mundo con lo que se le ha dado. Las razones principales por las que los dones del Espíritu Santo obran en los creyentes son para continuar el ministerio terrenal de Jesús, demostrar la existencia de Dios y expresar Su amor a la humanidad (Juan 3:16, Marcos 16: 15-20). ¿Son estos sus motivos principales para usar los dones que Dios le ha dado?

A los creyentes se les ordena ser Bautizados en el Espíritu Santo. Recibir el bautismo del Espíritu Santo es creer en las promesas de Dios. Ya no hay que tardarse más, porque el día de Pentecostés ya llegó. No es necesario empezar de cero. El bautismo del Espíritu Santo es por gracia y fe. Recibirá poder (gracelets - dones del Espíritu Santo) con el propósito de continuar el ministerio de Jesús en la tierra. Dios no se está guardando nada para aquellos que tienen fe en Sus promesas y que las reciben por gracia.

El efecto de los dones espirituales en los creyentes debe ser edificar, exhortar y consolar (I Corintios 14: 1-3). Una de las indicaciones más claras de que el Cuerpo de Cristo no tiene una comprensión adecuada de los dones espirituales es que casi no los usa fuera de las reuniones formales. Los creyentes deben ejercitar sus dones a diario con los incrédulos y otros discípulos. ¿Quién es un discípulo?

Lucas 14:33 dice, "Así, pues, cualquiera de vosotros que no renuncia a todo lo que posee, no puede ser mi discípulo". La palabra 'discípulo' fue la palabra más utilizada en el Nuevo Testamento (262 veces) para designar a los seguidores de Jesús quien fue el iniciador del llamamiento con palabras como, "...Ven, sígueme." (Mateo 19:21b). La persona tuvo que decidir en cuanto al costo de su lealtad, a renunciar a todo y a seguirlo sólo a él. Una meta principal del discipulado es llegar a ser como Jesús y negarse a sí mismo. El proceso para llegar a ser como Jesús lleva al discípulo a una relación íntima con el Señor Jesucristo y, ésa, deber ser la meta del discipulado individual.

Fui salvo a los 19 años mientras estaba en el ejército y, por eso, entendí la disciplina y el negarme a mí mismo. La parte más difícil del cristianismo para mí fue que la disciplina provenía de una relación paternal amorosa, no de un autoritarismo. Dios desea una relación personal con usted, no desea una relación fría de robots.

El discipulado bíblico se inicia divinamente y la respuesta del corazón humano de fe consolida el pacto bíblico. Dios, a través del pacto, está llamando a Sus seguidores a representarlo en la tierra. Él estará con ellos en todas las circunstancias de la vida, y está transformando el carácter y las situaciones de Sus seguidores mientras los hace más que vencedores. La Biblia está llena de ejemplos de cómo lo hace. A los ojos del mundo, el sello de un discípulo es "Dios en nosotros". En Jesús, Dios se ha relacionado con Su pueblo como Maestro, Señor y Salvador, para cumplir el significado más profundo de Su pacto. Por lo tanto, el discipulado es hacer realidad los términos del pacto de Dios.

Pero el discipulado no es simplemente una actividad egocéntrica o centrada en Dios. Jesús declara que el fruto de sus discípulos en la relación entre ellos es el amor y la servidumbre (Marcos 10: 35-45). A través de la Gran Comisión, Jesús les resalta a sus seguidores la importancia continua del discipulado a través de los tiempos y declara que el creyente es responsable del discipulado del mundo (Mateo 28: 16-20).

A los cristianos se les ordena a amarse los unos a los otros. El amor de Dios hacia los demás debe demostrarse en las relaciones a través del poder y el fruto del Espíritu Santo. Los dones espirituales deben usarse en las relaciones entre ellos. Se les entregó a cada uno estos dones para el compañerismo entre ellos (edificación, exhortación y consolación) y para la rendición de cuentas (de igual a igual como de líder a seguidor). El Espíritu Santo está en constante movimiento y activo en la tierra, al igual que aquellos que Lo tienen dentro de sí.

¿Cómo han servido sus dones a otros creyentes? ¿Está sólo abierto a que los utilice durante las reuniones, o en cualquier otro momento y en cualquier otro lugar? ¿Su vida ha demostrado esto? ¿Cómo ha madurado su uso de los dones espirituales en su propio discipulado y relación con los demás?

Los Dos Rieles del Discipulado Cristiano

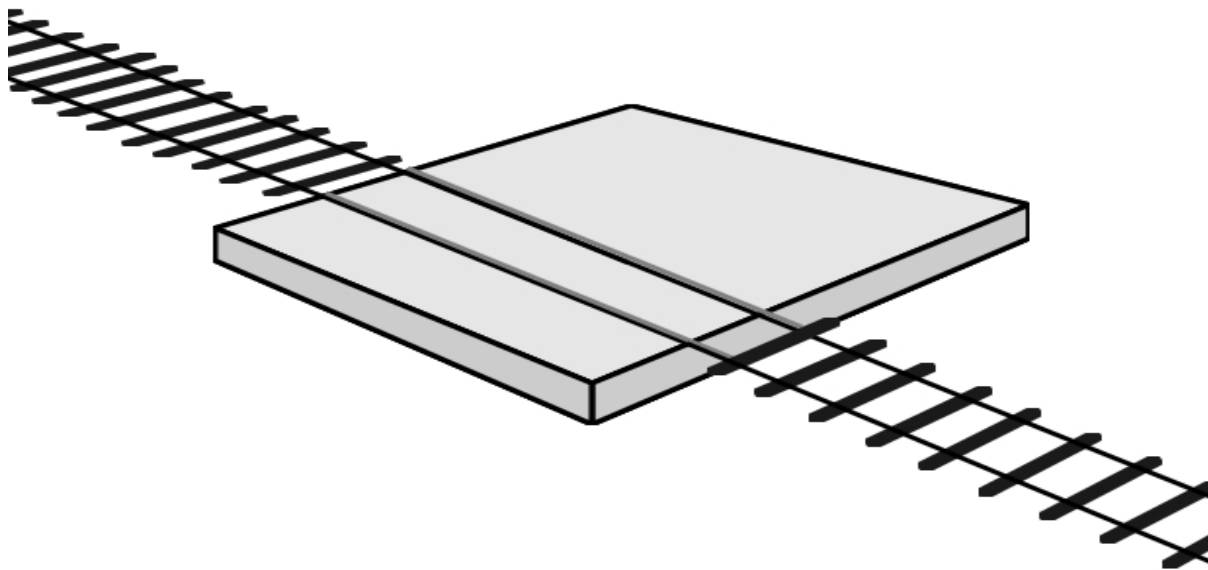

Mateo 28: 19-20: "Por tanto, id, y haced discípulos a todas las naciones, bautizándolos en el nombre del Padre, y del Hijo, y del Espíritu Santo; enseñándoles que guarden todas las cosas que os he mandado; y he aquí yo estoy con vosotros todos los días, hasta el fin del mundo. Amén".

Marcos 16: 15-18: "Y les dijo: Id por todo el mundo y predicad el evangelio a toda criatura. El que creyere y fuere bautizado, será salvo; mas el que no creyere, será condenado. Y estas señales seguirán a los que creen: En mi nombre echarán fuera demonios; hablarán nuevas lenguas; tomarán en las manos serpientes, y si bebieren cosa *mortífera*, no les hará daño; sobre los enfermos pondrán sus manos, y sanarán".

Lucas 24: 45-49: "Entonces les abrió el entendimiento, para que comprendiesen las Escrituras; y les dijo: Así está escrito, y así fue necesario que el Cristo padeciese, y resucitase de los muertos al tercer día; y que se predicase en su nombre el arrepentimiento y el perdón de pecados en todas las naciones, comenzando desde Jerusalén. Y vosotros sois testigos de estas cosas. He aquí, yo enviaré la promesa de mi Padre sobre vosotros; pero quedaos vosotros en la ciudad de Jerusalén, hasta que seáis investidos de poder desde lo alto."

[Continuación del Evangelio de Lucas] Hechos 1: 8: "pero recibiréis poder, cuando haya venido sobre vosotros el Espíritu Santo, y me seréis testigos en Jerusalén, en toda Judea, en Samaria, y hasta lo último de la tierra".

Esta primera sección detallará el proceso de hacer discipulado. La gran comisión para llegar al mundo tiene muchas partes que necesitan ser examinadas.

Las últimas palabras de Jesús nos instruyen sobre lo que debemos estar haciendo ahora.

Tenemos el mandato de:

- Predicar el evangelio a todas las personas (Mateo 28:19-20; Marcos 16:15)
- Hacer discípulos
- Seguir los mandamientos de Jesús (Mateo 28: 19-20)
- Entender las Escrituras (Antiguo y Nuevo Testamento) (Lc. 24:45)
- Recibir el Espíritu Santo y el poder celestial (Hch. 1: 8; Marcos 16:17-18)
- Presentar el Reino de Dios (Marcos 16:17)
- Repetir todo lo anterior hasta los confines de la tierra (Marcos 28:20; Hch. 1: 8)

Hay muchos escritos sobre la predicación y las respuestas a las Buenas Nuevas de Jesucristo. Este escrito se enfocará principalmente en el aspecto de hacer discípulos de Cristo en relación al Espíritu Santo. Hay dos mitades para hacer discípulos de Cristo: Primero, entender y seguir los mandamientos / promesas / escrituras que el Espíritu Santo está cumpliendo y, segundo, el Espíritu Santo en usted ejercitando los dones de Él. Estas son las dos mitades de un proceso de discipulado.

Otra forma de ver esto es examinar las metas del Espíritu Santo. La razón principal por la que el Espíritu Santo fue enviado a la Tierra es para que medite y vele por la Palabra de Dios. La segunda razón es para permanecer en los creyentes con la finalidad de enseñarles, consolarlos, guiarlos, madurarlos y trabajar a través de ellos. La razón por la que el Espíritu Santo habita en los creyentes de la Tierra es para hacer otros discípulos y para presentar el Reino de Dios.

Para simplificar esto aún más, imagínese una imagen de los rieles del tren; el primer riel son las Escrituras que producen el fruto Espíritu Santo DENTRO del creyente y el segundo riel es el Espíritu Santo mostrando el poder del reino FUERA del creyente a otros. Ambos rieles del Espíritu Santo deberían guiar a los creyentes a crecer más rápido y ser más estables en la fe. Sin ambos rieles, es difícil avanzar y tener una vida espiritualmente equilibrada.

¿Qué sucede cuando un discípulo tiene sólo el riel del fruto del Espíritu Santo (emociones), un buen carácter y un buen conocimiento sin ningún derramamiento del poder del Espíritu Santo? El discípulo se vuelve ensimismado, egoísta, emocional, y muestra un comportamiento de víctima, o su enfoque está en la justicia social, la sociedad/la organización o el conocimiento (doctrinal). Esto produce una actitud inmadura del enfoque de la vida. Pensamos que “el mundo gira alrededor de uno”. La verdad del asunto es que “el mundo gira alrededor del Espíritu Santo” y debemos ser conformados a Su voluntad.

¿Qué sucede cuando un discípulo tiene sólo la otra mitad/otro riel de sólo el poder del Espíritu Santo? El creyente se vuelve débil en el carácter piadoso, en las emociones piadosas, y en el conocimiento del Reino. El discípulo es impulsado por las experiencias, buenas emociones, doctrinas circunstanciales y por un arrepentimiento superficial. La vida de este discípulo puede dar una mala impresión a los incrédulos sobre el carácter de Dios si éstos se basan en observaciones.

En cualquier caso, la madurez del discípulo es limitada. Un discípulo necesita tanto el fruto como el poder del Espíritu Santo para crecer plenamente en Cristo.

El Riel del Fruto del Espíritu Santo

Gálatas 5:22-23: Mas el fruto del Espíritu es amor, gozo, paz, paciencia, benignidad, bondad, fe, mansedumbre, templanza; contra tales cosas no hay ley.

Mateo 22:37: Jesús le dijo: “Amarás al Señor tu Dios con todo tu corazón, y con toda tu alma, y con toda tu mente”.

1 Corintios 13:2: Y si tuviese *profecía*, y entendiese todos los misterios y toda ciencia, y si tuviese toda la fe, de tal manera que trasladase los montes, y no tengo amor, nada soy.

Efesios 4: 20-24: Mas vosotros no habéis aprendido así a Cristo, si en verdad le habéis oído, y habéis sido por él enseñados, conforme a la verdad que está en Jesús. En cuanto a la pasada manera de vivir, despojaos del viejo hombre, que está viciado conforme a los deseos engañosos, y renovaos en el espíritu de vuestra mente, y vestíos del nuevo hombre, creado *según* Dios en la justicia y santidad de la verdad.

Efesios 4: 1-3: Yo pues, preso en el Señor, os ruego que andéis como es digno de la vocación con que fuisteis llamados, con toda humildad y mansedumbre, soportándoos con paciencia los unos a los otros en amor, solícitos en guardar la unidad del Espíritu en el vínculo de la paz;

El objetivo de hacer discipulado es tener una persona que tenga el amor de Dios y el carácter de Cristo el cual es acompañado siempre por un creciente gozo, paz, paciencia, amabilidad, bondad, fidelidad, mansedumbre y dominio propio.

Este amor controlado del Espíritu Santo se centra primero en sus emociones (corazón). Si el Espíritu Santo controla sus emociones, entonces Él puede controlar sus pensamientos, deseos y elecciones. Si el Espíritu Santo controla el corazón, la mente, y alma, entonces, Él puede controlar su carne. Este es el orden en que el Espíritu Santo obra en usted desde adentro, en el corazón, luego en la mente/alma y, finalmente, en la carne. Vemos esto en nuestras propias vidas. Nuestras emociones positivas o negativas pueden anular nuestros pensamientos, deseos y elecciones. Nuestros pensamientos, deseos y elecciones positivos o negativos pueden anular nuestra carne. La crianza del niño bíblico se enfoca en este mismo orden. "Si sólo disciplina la mente y el alma, controla la carne. Pero si disciplina primero el corazón, controla la mente, el alma y la carne ". Para decirlo de otra manera: "Si sólo disciplina a base de acciones, entonces pierde el control del corazón, la mente y el alma".

Todo el autocontrol del carácter, emociones, y conocimiento/misterios del Reino sin el fruto del amor del Espíritu Santo resultarán en nada para Dios o la humanidad. Sin la maduración del fruto del Espíritu Santo, usted se vuelve ensimismado, egoísta, una víctima emocional o enfocado en la justicia social, o enfocado en la sociedad/ la organización o enfocado en el conocimiento (doctrinal). El proceso del discipulado no sólo incluye las buenas nuevas y el carácter de Cristo, sino también el fruto del Espíritu Santo en sus emociones, pensamientos, deseos y elecciones.

El Riel del Poder del Espíritu Santo

1 Corintios 12: 1: No quiero, hermanos, que ignoréis acerca de los *dones* espirituales.

1 Corintios 12: 7-11: Pero a cada uno le es dada la manifestación del Espíritu para provecho. Porque a éste es dada por el Espíritu palabra de sabiduría; a otro, palabra de ciencia según el mismo Espíritu; a otro, fe por el mismo Espíritu; y a otro, dones de sanidades por el mismo Espíritu. A otro, el hacer milagros; a otro, profecía; a otro, discernimiento de espíritus; a otro, *diversos* géneros de lenguas; y a otro, interpretación de lenguas. Pero todas estas cosas las hace uno y el mismo Espíritu, repartiendo a cada uno en particular como él quiere.

Romanos 12: 6-8: De manera que, teniendo diferentes dones, según la gracia que nos es dada, si el de profecía, úsese conforme a la medida *de la fe*; o si de servicio, *en servir*; o el que enseña, *en la enseñanza*; el que exhorta, *en la exhortación*; el que reparte, con liberalidad; el que preside, con solicitud; el que hace misericordia, con alegría.

Marcos 16:19: Y el Señor, después que les habló, fue recibido arriba en el cielo, y se sentó a la diestra de Dios.

Efesios 4: 8: Por lo cual dice: “Subiendo a lo alto, llevó cautiva la cautividad, Y dio dones a los hombres”.

Isaías 61: 1-2: El Espíritu de Jehová el Señor está sobre mí, porque me ungió Jehová; me ha enviado a predicar buenas nuevas a los abatidos, a vendar a los quebrantados de corazón, a publicar libertad a los cautivos, y a los presos apertura de la cárcel; a proclamar el año de la buena voluntad de Jehová, y el día de venganza del Dios nuestro; a consolar a todos los enlutados;

Mateo 28: 18-20: Y Jesús se acercó y les habló diciendo: Toda potestad me es dada en el cielo y en la tierra. Por tanto, id, y haced discípulos a todas las naciones, bautizándolos en el nombre del Padre, y del Hijo, y del Espíritu Santo; enseñándoles que guarden todas las cosas que os he mandado; y he aquí yo estoy con vosotros todos los días, hasta el fin del mundo. Amén.

Marcos 16: 15-18: Y les dijo: “Id por todo el mundo y predicad el evangelio a toda criatura. El que creyere y fuere bautizado, será salvo; mas el que no creyere, será condenado. Y estas señales seguirán a los que creen: En mi nombre echarán fuera demonios; hablarán nuevas lenguas; tomarán en las manos serpientes, y si bebieren cosa mortífera, no les hará daño; sobre los enfermos pondrán sus manos, y sanarán”.

Es interesante notar que el apóstol Pablo indica que los creyentes pueden ignorar los dones del Espíritu Santo. ¿Cuántas denominaciones, asociaciones, o grupos no conocen o hablan mal de los dones del Espíritu Santo hoy? El mayor gozo para Cristo en el Cielo es que nosotros, Sus hijos, caminemos en

amor y unidad. El ejercicio de los dones del Espíritu Santo en los creyentes produce fe, carácter, y bendiciones para los demás. Este segundo riel se centra en los demás, lo que a su vez nos bendice.

Después de Su muerte y resurrección, vemos a Jesús yendo al Padre para recibir Su lugar que le corresponde en el Cielo a la diestra de Él. Los dos primeros actos, como el Mesías coronado del mundo y como el Hijo de Dios coronado, fueron para traer libertad a los cautivos y enviar dones (del Espíritu Santo) a los hombres. Los dones ungidos del poder del Espíritu Santo que obran en un creyente son una *prueba* para los hombres en la tierra de que Jesús aún está en Su trono y a la diestra del Padre. Para decirlo de otra manera, a todos los hombres se les ha dado un don (es) para que el Espíritu Santo los use para la gloria del Rey y para que den prueba del señorío de Jesús.

Éste es un punto importante. Jesús, en su nuevo papel de coronación, dio regalos de resurrección a los hombres para continuar y extender Su ministerio terrenal. ¿Cuál es el ministerio terrenal de Jesús? Isaías 61: 1-2 fue declarado cumplido y fue una descripción del ministerio de Jesús durante su discurso inaugural. Este ministerio en la Tierra fue transferido a los creyentes después de la muerte y resurrección de Jesús (Mateo 28: 18-20). Esta transferencia del ministerio incluyó los dones del Espíritu Santo (Marcos 16: 15-18).

La meta o misión de los dones de la resurrección es cumplir continuamente el ministerio de Jesús en la tierra a través de los creyentes. Jesús permanece como Rey a la diestra del Padre en el Cielo intercediendo a favor de todos los creyentes ante el Padre hasta Su segunda venida. Los creyentes deben usar estos dones de coronación para la gloria del Reino de Dios. Jesús ejerció los dones durante Su ministerio terrenal no sólo para proclamar la libertad, liberar a los prisioneros y sanar los corazones quebrantados, sino también, para demostrar el amor de Dios y Su poder. La formación de discípulos debe incluir el entrenamiento del uso de estos dones de coronación. Como discípulos de Jesús, debemos continuar Su ministerio.

1 Corintios 12:11: Pero todas estas cosas las hace uno y el mismo Espíritu, repartiendo a cada uno en particular como él quiere.

Esto significa que todos los dones están disponibles para que los use si es voluntad del Espíritu Santo y si Él lo honra. ¿Sabe qué don (es) regularmente le ha concedido la gracia del Señor resucitado para Su gloria en la tierra? Piense en sus propios dones: ¿Está ejerciendo los dones con un enfoque de demostrar el poder del Reino de Dios, alcanzando a los perdidos en el mundo y haciendo discípulos? ¿Quién le está ayudando a madurar en su (s) don (es)?

El Reino de Dios

Deuteronomio 10:14: He aquí, de Jehová tu Dios son los cielos, y los cielos de los cielos, la tierra, y todas las cosas que hay en ella.

Salmo 145: 13: “Tu reino es reino de todos los siglos, Y tu señorío en todas las generaciones. El Señor es fiel en todas Sus palabras, y santo en todos hechos”.

Efesios 5: 22-23, 25-26, 33, 6:1: Las casadas *estén sujetas* a sus propios maridos, como al Señor; porque el marido es cabeza de la mujer, así como Cristo es cabeza de la iglesia, la cual es su cuerpo, y él *es* su Salvador.... Maridos, amad a vuestras mujeres, así como Cristo amó a la iglesia, y se entregó a sí mismo por ella, para santificarla, habiéndola purificado en el lavamiento del agua por la palabra, ... Por lo demás, cada uno *de vosotros* ame también a su mujer como a sí mismo; y la mujer respete a su marido. ... Hijos, obedeced en el Señor a vuestros padres, porque esto es justo.

Romanos 13: 1-7: Sométase toda persona a las autoridades superiores; porque no hay autoridad sino de parte de Dios, y las que hay, por Dios han sido establecidas. De modo que quien se opone a la autoridad, a lo establecido por Dios resiste; y los que resisten, acarrearán condenación para sí mismos. Porque los magistrados no están para infundir temor al que hace el bien, sino al malo. ¿Quieres, pues, no temer la autoridad? Haz lo bueno, y tendrás alabanza de ella; porque es servidor de Dios para tu bien. Pero si haces lo malo, teme; porque no en vano lleva la espada, pues es servidor de Dios, vengador para castigar al que hace lo malo. Por lo cual es necesario estarle sujetos, no solamente por razón del castigo, sino también por causa de la conciencia. Pues por esto pagáis también los tributos, porque *son* servidores de Dios que atienden continuamente a esto mismo. Pagad a todos lo que debéis: al que tributo, tributo; al que impuesto, impuesto; al que respeto, respeto; al que honra, honra.

Mateo 11:12, 12:28: Desde los días de Juan el Bautista hasta ahora, el reino de los cielos sufre violencia, y los violentos lo arrebatan.... Pero si yo por el Espíritu de Dios echo fuera los demonios, ciertamente ha llegado a vosotros el reino de Dios.

Hebreos 13:17, 24: Obedeced a vuestros pastores, y sujetaos *a ellos*; porque ellos velan por vuestras almas, como quienes han de dar cuenta; para que lo hagan con alegría, y no quejándose, porque esto no os *es* provechoso. ... Saludad a todos vuestros pastores, y a todos los santos. Los de Italia os saludan.

Dios ha establecido un gobierno en todos los ámbitos del Cielo y la tierra. Existe en los mundos visible e invisible. Todo es suyo y Él reina como Rey y Señor sobre todo. A lo largo de las Escrituras, Dios muestra su reinado en cuatro ámbitos de autoridad: Cielo, familia, naciones e iglesia. (Un ejemplo se puede ver en la nube/fuego de Dios, las tribus, Moisés y Aarón. Hablaremos más sobre esto más adelante). Una comprensión adecuada de estos ámbitos de autoridad nos ayudará en el desarrollo de nuestro don y nos hará más efectivos.

El Reino de Dios es gobierno.

Una de las principales doctrinas de la fe cristiana es que servimos a un Dios de administración, organización, autoridad, liderazgo y de gobierno en el Cielo y en la tierra. En cada uno de estos ámbitos, existen similitudes y patrones. En cada uno de estos ámbitos de gobierno (Cielo, naciones, iglesias y familia), hay orden, con múltiples roles y responsabilidades.

Dios ha establecido Su reinado en el Cielo y está haciendo visible Su Señorío en la tierra en todos los ámbitos terrenales a través de sus seguidores. El Reino de Dios tiene un Rey que gobierna en el Cielo y en la tierra (Deuteronomio 10:14). Estamos llamados a reconocer y honrar cada ámbito de autoridad. Nuestra convicción en esta área determinará cómo usaremos nuestros dones. Los tipos de gobierno en un área restringirán o liberarán nuestras oportunidades para ejercer nuestros dones. Por ejemplo, intente predicar al aire libre en China o intente hablar en lenguas con interpretación en una iglesia no pentecostal de estilo tradicional o imponga las manos a la gente en la calle durante una pandemia. Estos comportamientos provocarán que lo torturen o lo arresten o que le den una patada en el trasero.

El Reino de Dios es el gobierno en el cielo.

Dios está en Su trono y firmemente establecido como Gobernante Supremo (Salmo 145: 13). Dios gobierna en el reino celestial y Él no cambia. Pase lo que pase en esta vida para los creyentes, después de la muerte, el Cielo es el destino final. Esta "respuesta final" debería causar una impresionante seguridad y paz dentro de los creyentes. La verificación de la realidad de esta "fe en el Dios del Cielo" es durante las pruebas, tribulaciones y persecuciones en esta vida en la tierra. Su convicción o falta de ella de que Dios tiene el control de todos los ámbitos de gobierno se muestra realmente en estos tiempos difíciles de la vida.

Recuerdo una vez que como contratista del gobierno se me pidió que aprobara un *software* con defectos graves como "listo para la producción". La empresa tenía decenas de millones de dólares invertidos en este proyecto y no le estaba saliendo bien las cosas. No podía aprobarlo y, encima de eso, estaban facturando doble por el trabajo. Fue uno de esos momentos decisivos en mi vida y no firmé. Mi gerente finalmente lo aprobó. Después de mucha oración y de creer que Dios tenía el control y sabía lo que estaba haciendo, me convertí en un denunciante del gobierno, haciendo acusaciones contra mi empleador y entregando todas las pruebas. Vaya, mi mundo se puso patas arriba. Tanto los funcionarios del gobierno como mi empleador me delataron. Durante los siguientes cuatro meses, mientras el empleador de la corporación multimillonaria me pagaba, se me pidió que asistiera a innumerables reuniones con abogados, contadores, altos directivos e investigadores del gobierno. Si se demostraba que estaba equivocado, no sólo perdería mi trabajo sino también mi carrera en el campo técnico. Después de cuatro meses de investigación, todas las acusaciones contra la empresa se comprobaron que eran ciertas. Lo que aprendí fue que no importa cuán mala se vuelva la situación, puede estar libre de preocupaciones y en paz con Dios, cuyo gobierno reina desde el Cielo. El Dios del Cielo controla todas las cosas en la tierra. Regójese de que, al final de todo, se unirá a Él en el Cielo.

El Reino de Dios es el gobierno de la familia

(Efesios 5: 22-23,25-26,33,6: 1)

Dios estableció roles y responsabilidades dentro del matrimonio. Dios desea bendecir un matrimonio que esté en orden con Su Palabra. ¿No sería grandioso que nuestros matrimonios estuvieran en tal orden que reflejaran el Reino de Dios?

¿Cuántas veces ha visto a una pareja con grandes dones empantanados por su relación matrimonial? He conocido a innumerables parejas que no están usando o madurando en los dones debido a su matrimonio. La esposa no respeta ni honra a su esposo. El esposo no aprecia ni ama a su esposa. Esta falta de armonía causa división de los dones en la pareja. Siento el mayor gozo al ver parejas cuyos dones fluyen en armonía con el Espíritu y entre ellos. En estos casos, la armonía de la pareja dentro del matrimonio produce la multiplicación de los dones en la pareja. Esto se ve particularmente en parejas de liderazgo que tienen diferentes tipos de dones. Sus iglesias locales son conocidas en la comunidad por los dones de los hombres y sus esposas. Tener un matrimonio dirigido por el espíritu, centrado en Jesús y gobernado por Dios, amplificará los dones de cualquier pareja.

El Reino de Dios es el gobierno de las naciones.

(Ro. 13: 1-7)

Es interesante notar que César se hizo a sí mismo Dios y que los israelitas celebraban las festividades judías de maneras poco santas. Sin embargo, Jesús pagó impuestos al gobierno romano y asistió a festivales judíos y ceremonias nupciales. Jesús creyó y honró el gobierno mientras estuvo en esta tierra. Incluso, Jesús tuvo que alterar el cuándo y el dónde de su ministerio y dones debido a las autoridades romanas y los líderes religiosos.

Los gobiernos nacionales y locales pueden ser buenos o malos, pero finalmente servirán a los propósitos de Dios. Siempre que, lo que requiere el gobierno no contradiga lo que dice la Biblia, entonces, debemos obedecer. A veces, estos dos se contradicen entre sí y, en ese caso, debemos seguir las Escrituras. Como ejemplo, debemos ir a predicar el Evangelio, pero en algunos países eso va en contra de la ley. Los cristianos a pesar de eso deben compartir las Buenas Nuevas en rebelión a la ley civil local. Incluso en estos países, hay leyes que deben cumplirse. En los Estados Unidos, usted sería una persona rara si en lugar de hablar mal del SRI, (IRS, por sus siglas en inglés) ¡le agradeciese a Dios por ellos y su papel en esta nación! Dios ama al dador alegre, pero cuán pocos creyentes aplican esta verdad al pagar sus impuestos. Los creyentes deben honrar y orar por el gobierno civil porque ese gobierno sí afecta la realización de sus dones.

El Reino de Dios es el gobierno de la Iglesia.

(Mateo 11: 12,12: 28)

El Reino de Dios ha invadido la tierra y sigue avanzando. Dios gobierna sobre todo y muestra que hay una intención clara de recuperar el dominio sobre la tierra. La iglesia es parte del Reino de Dios y está retomando su autoridad en el ámbito del liderazgo espiritual.

Antes de que Jesús dejara esta tierra, estableció un gobierno en la iglesia al nombrar a los doce como apóstoles (Hebreos 13:17, 24). Lamentablemente, se le debe decir esto a la iglesia una y otra vez hoy en día. Muchos no creen en la autoridad representativa y en el servicio de la Iglesia. La iglesia está en constante cambio en su camino a la madurez y necesita líderes para servir. Si la iglesia y sus líderes no maduran, entonces están tibios o muertos. La segunda forma más rápida de obstruir la madurez de sus dones es desobedeciendo el liderazgo íntegro y justo que Dios ha designado para guiar el camino a través del cambio. Por otro lado, la palabra "obedecer" en Hebreos 13:17 no significa obedecer como en una estructura de mando o posición. Recuerdo saludar en la Fuerza Aérea, muchas veces el rango del oficial, pero no a la persona debido a su estilo de vida inmoral o su falta de relación conmigo. El mandato aquí es obedecer (peivqw) a aquellos líderes que lo han persuadido de su vocación, de la madurez del don y se han ganado su confianza y respeto. Someterse a un liderazgo que sea menos que eso, obstaculizará su madurez.

Todavía me sorprende cuando hablo con creyentes sobre el reino de Dios y Sus autoridades establecidas. Algunos tienen una actitud negativa hacia el liderazgo de la Iglesia. Su comprensión y aceptación se basa en experiencias personales negativas o instrucciones seculares y no en la Palabra de Dios. En lugar de resistir la autoridad establecida por Dios, nos será más útil a todos si continuamos entendiendo estos dominios gubernamentales y cómo podemos ser más efectivos para servir a Dios. La pregunta es: ¿estamos en obediencia a lo que dice la Escritura acerca de todos los gobiernos? ¿Entiende el propósito de cada ámbito de gobierno? ¿Comprendemos los efectos y las ventajas de la autoridad otorgada por Dios en relación con nuestros dones otorgados por Él? ¿Nuestro estilo de vida sigue cambiando como resultado de que Dios se tomó el tiempo para continuar abriéndonos los ojos a estas cosas?

El Proceso de Madurez Dirigido por el Espíritu Santo

Efesios 4: 7-12: " Pero a cada uno de nosotros fue dada la gracia conforme a la medida del don de Cristo. Por lo cual dice: Subiendo a lo alto, llevó cautiva la cautividad, Y dio dones a los hombres. Y eso de que subió, ¿qué es, sino que también había descendido primero a las partes más bajas de la tierra? El que descendió, es el mismo que también subió por encima de todos los cielos para llenarlo todo. Y él mismo constituyó a unos, apóstoles; a otros, profetas; a otros, evangelistas; a otros, pastores y maestros, a fin de perfeccionar a los santos para la obra del ministerio, para la edificación del cuerpo de Cristo,".

Todos tenemos uno o más dones y Dios quiere llevarnos a todos a través de un proceso de madurez. Desde un subconjunto de los dones maduros locales, Dios quiere entregar a algunos un don administrativo (diaconado) y desde un subconjunto de dones administrativos maduros, ungirá a algunos como ancianos. El objetivo de cualquier don es que madure y que uno sepa cómo usarlo, según Dios.

Llamado	Seguimientos de Desarrollo		
Evangelista	Madurez	Administradores	Ancianos
Pastor			
Lengua			
Administración			
Ayudas			
Sanidad			
Milagro			
Enseñanza			
Profeta			
Apóstol			

Por lo tanto, cualquier persona en un rol administrativo o de anciano con un don de consejería (Efesios 4:11), debe reconocer tres vías de desarrollo en las que puede servir. Estas vías son: 1) hacer madurar el don de alguien; 2) preparar a alguien para un don administrativo; y 3) preparar a alguien para el rol de anciano. Para cada don, existe un proceso de desarrollo general único por el que se puede orientar a cualquier persona. Como líderes (administradores y ancianos), la capacitación en los dones debe ser un evento que esté siempre presente y continuo en la iglesia local. En las iglesias donde esto esté sucediendo, los líderes son formados desde adentro y luego enviados para plantar nuevas iglesias.

Un par de movimientos apostólicos exitosos de los que he sido parte tienen una escuela de ministerio local para lograr este objetivo. Estas iglesias locales han elaborado un plan de desarrollo para los cristianos maduros y sus dones. En todos los casos, hay un entorno grupal y un discipulado personal

uno a uno. Las iglesias apostólicas locales exitosas tienen este enfoque grupal formal y de consejería individual para la madurez de los dones. Hay más profundidad de madurez y liberación de dones de coronación cuando ambos son parte del proceso de madurez.

La iglesia local que tiene un enfoque "Cristo-céntrico" y un proceso del "carácter de Cristo, dones y talentos del Espíritu Santo madurando dentro de la gente" causarán cambios en todos los aspectos de la vida de la iglesia. Me gustaría dar un ejemplo de cuán impactante podría ser el cambio. La reunión corporativa, ya sea en un hogar o en un servicio de un edificio, debe ser principalmente un momento de consejería, no de entretenimiento. En una iglesia madura, hay seis grupos en cualquier reunión corporativa (I Crónicas 15). Estos son:

- Los Ancianos
- Los Diáconos / Administradores
- Músicos Principales
- Músicos / Cantantes
- Danzantes / Abanderados
- Todos

La pregunta más importante para los ancianos en el tiempo de los jueces de Israel, como no tenían un rey terrenal sino sólo a Dios, era "¿Quién debe ir primero?" Una y otra vez en el momento de la batalla, los ancianos y los oficiales se reunían para determinar la respuesta a esta pregunta. Quién debería ir de primero, segundo, tercero, cuarto, quinto y sexto no era el mismo orden en la mayoría de los casos. A continuación, se muestran algunos ejemplos de formación corporativa:

- David llevó con éxito el arca a Jerusalén: 1) ancianos, 2) oficiales, 3) músicos principales, 4) músicos / cantantes, 5) danzantes / abanderados y 6) todos;
- Josafat contra Moab: 1) músicos principales, 2) músicos / cantantes, 3) ancianos, 4) oficiales, 5) danzantes / abanderados y 6) todos;
- Moisés, saliendo de Egipto: 1) danzantes / abanderados, 2) todos y 3) ancianos.

Si Cristo es el Rey de la iglesia local, entonces los líderes (ancianos y administradores) deberían hacerse la primera pregunta: ¿Cuál debería ser el orden del servicio? Si los administradores / diáconos deben ir primero, ¿con qué don (es) dentro de ese grupo deben liderar? Si la congregación debe ir primero, ¿con qué don (es) dentro de ese grupo deben liderar? Los ancianos y diáconos de su iglesia local "Cristo-céntrica" de dones madurando debería preguntarle al Rey Coronado qué grupo y qué don (es) dentro de ese grupo Él ha preparado y en qué orden para la reunión. Esto aporta un nuevo concepto al orden de servicio corporativo. Hay 36 formaciones de grupos diferentes (6 grupos por 6) con el potencial de 18 dones dentro de cada grupo. Es presuntuoso por parte de los líderes tener sólo un orden de reuniones corporativas cuando Dios desea dar a sus líderes una de 648 (36 órdenes de grupo multiplicados por 18 dones) diferentes órdenes de grupo/don de servicio.

¿De qué forma desarrolla los dones su iglesia local? ¿Todos los miembros saben cómo madurar en los dones? ¿Hay tutoría uno a uno? ¿Está definido el proceso de desarrollo de los dones por etapas de madurez, administración y ancianidad? ¿Cómo ha cambiado su iglesia local el proceso de maduración de los dones?

El Diaconado de la Iglesia Local

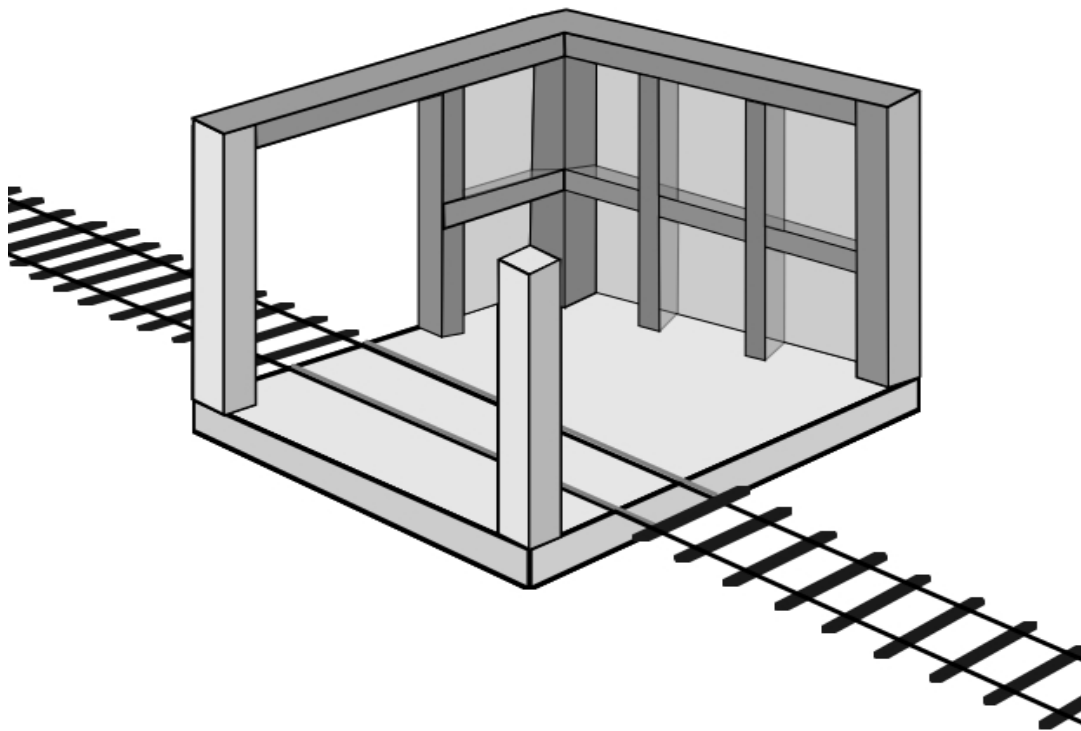

1 Corintios 12: 4-5: Ahora bien, hay diversidad de dones, pero el Espíritu es el mismo. Y hay diversidad de ministerios (diaconado), pero el Señor es el mismo.

1 Corintios 12: 20-25: Pero ahora son muchos los miembros, pero el cuerpo es uno solo. Ni el ojo puede decir a la mano: “No te necesito”, ni tampoco la cabeza a los pies: “No tengo necesidad de vosotros”. Antes bien los miembros del cuerpo que parecen más débiles, son los más necesarios; y a aquellos del cuerpo que nos parecen menos dignos, a éstos vestimos más dignamente; y los que en nosotros son menos decorosos, se tratan con más decoro. Porque los que en nosotros son más decorosos, *no tienen necesidad*; pero Dios ordenó el cuerpo, dando más abundante honor al que le faltaba, para que no haya desavenencia en el cuerpo, *sino que* los miembros todos se preocupen los unos por los otros.

Filipenses 1: 1: Pablo y Timoteo, siervos de Jesucristo, a todos los santos en Cristo Jesús que están en Filipos, con los obispos y diáconos:

1 Timoteo 3: 10-13: Y éstos también sean sometidos a prueba primero, y entonces ejerzan el diaconado, si son irrepreensibles. Las mujeres asimismo *sean* honestas, no calumniadoras, sino sobrias, fieles en todo. Los diáconos sean maridos de una sola mujer, *y* que gobiernen bien *sus* hijos y sus casas. Porque los que ejerzan bien el diaconado, ganan para sí un grado honroso, y mucha confianza en la fe que es en Cristo Jesús.

Vemos en las Escrituras que hay dos grupos distintos de líderes: ancianos y diáconos. ¿Cómo evalúa el liderazgo de ancianos a los diáconos antes de que sean reconocidos? Sin el método de “evaluar y reconocer”, los ancianos sólo están repartiendo títulos. Sin este método, los ancianos están preparando a las personas para que fracasen y no se les reconozca o no se les defienda. El enfoque de “título y fracaso/abandono” creará actividades políticas, dramáticas y enfocadas en otras personas dentro de la iglesia en lugar de actividades enfocadas en el Espíritu Santo. ¿Cuáles son las partes esenciales de las pruebas de ancianos para la madurez de los creyentes?

Los dones dados por el Espíritu Santo deben usarse juntamente con otros dones. En I Corintios 12: 20-25, Pablo explica la importancia de honrar las partes comunes del cuerpo. Si amputa las manos, los brazos, los pies y las piernas de alguien, todavía puede vivir, pero la calidad de vida de esta persona se verá seriamente disminuida y no podrá realizar determinadas actividades o tendrá limitaciones o restricciones. El cuerpo está formado por varios órganos, huesos, tejidos y piel. Algunas de estas partes son vitales para mantener vivo un cuerpo y otras no tanto. Lo mismo ocurre con el cuerpo de Cristo. *Hay dones en el Cuerpo de Cristo que pueden ser inexistentes y el cuerpo aún puede funcionar.* También, hay dones vitales que se requieren para la madurez de los creyentes. Otros dones no vitales añaden calidad de vida al cuerpo.

Aunque existe esta dicotomía de dones, Pablo estaba diciendo que el cuerpo necesita todas sus partes. Hay dones que son comunes y vitales (como evangelista y pastor) y hay dones que son más esporádicos en los cuerpos de la iglesia local y añaden calidad (profeta, apóstol). Hay partes esenciales y no esenciales, pero deberíamos tenerlas todas trabajando a su máximo potencial, como el Señor lo desee. Pablo también estaba tratando de decir que hay una tendencia en las personas con ciertos dones a no reconocerlos, aceptarlos, ni ver la necesidad de los otros dones y sus funciones. El punto de Pablo es que el Cuerpo de Cristo necesita que todos los dones funcionen de manera apropiada y en el orden correcto para experimentar la plenitud de vida que Él pretendía en su Esposa, la Iglesia.

Una de las verdaderas señales de la madurez del don es lo bien que funciona dentro del Cuerpo de Cristo. ¿Trabaja bien con personas del mismo don? ¿Honra y trabaja bien con personas de diferentes dones?

Yo mismo como padre, también conozco este sentimiento. He observado cómo maduran a través de varias etapas de desarrollo. Al principio, un niño puede hacer muy poco y paso a paso madura hasta convertirse en un adulto. Un hecho interesante del desarrollo físico es que a medida que el cuerpo funciona, madurará con el tiempo, a menos que lo prevenga una enfermedad. Con una formación infantil adecuada que vincule la responsabilidad y la rendición de cuentas con la madurez, el niño estará listo para la etapa adulta.

Hay ciertas suposiciones y expectativas en cada etapa de desarrollo. El hecho de que un adolescente cumpla quince años no significa que esté preparado para aprender a conducir. Sin embargo, es cierto que se espera que un adolescente ya no use pañales. Tenemos diferentes expectativas, responsabilidades y rendición de cuentas basadas en la madurez entre nosotros y dentro de la sociedad. Así es con los creyentes, los dones y el gobierno de la iglesia.

Las pruebas de ancianos son para medir al diácono potencial en el amor de Dios, su corazón de siervo dispuesto, su carácter de Cristo maduro, capaz de trabajar con otros y estar dispuesto a recibir corrección como mínimo.

Después de todo, ¿Por qué un Gobierno y una Estructura?

Lucas 22: 25-27: Pero él [Jesús] les dijo: Los reyes de las naciones se enseñorean de ellas, y los que sobre ellas tienen autoridad son llamados bienhechores; mas no así vosotros, sino sea el mayor entre vosotros como el más joven, y el que dirige, como el que sirve. Porque, ¿cuál es mayor, el que se sienta a la mesa, o el que sirve? ¿No es el que se sienta a la mesa? Mas yo estoy entre vosotros como el que sirve.

Números 11: 16-17: Entonces JEHOVA dijo a Moisés: Reúneme setenta varones de los ancianos de Israel, que tú sabes que son ancianos del pueblo y sus principales; y tráelos a la puerta del tabernáculo de reunión, y esperen allí contigo. Y yo descenderé y hablaré allí contigo, y tomaré del espíritu que está en ti, y pondré en ellos; y llevarán contigo la carga del pueblo, y no la llevarás tú solo.

La definición del diccionario de 'gobierno' es un cuerpo de funcionarios que preside una sociedad organizada. La razón por la que tenemos gobierno es que lo opuesto a esto es un estado no gubernamental o autónomo que proporcionará una situación inestable, desorganizada y, con frecuencia, incluso peligrosa en la que el interés propio no ilustrado prevalece por encima de las preocupaciones de los demás en la sociedad. Para decirlo mejor, la falta de gobierno se describe en la Biblia como "cada uno hacía lo que bien le parecía." (Jueces 21:25b) y se considera una maldición de Dios. Un gobierno legítimo debe organizarse en un grado más alto que el de autogobierno y requiere un cierto grupo de personas con autoridad para hacer cumplir las leyes comunales. Cuando las leyes de la sociedad no se aplican, es anarquía porque por la misma naturaleza del hombre, se acomodarán, torcerán o infringirán las leyes establecidas cuando le convenga. Los gobiernos exitosos en la historia se definen cuando los funcionarios son servidores públicos y el pueblo no es esclavo ni víctima del gobierno.

Desde una perspectiva histórica, los gobiernos exitosos que permitieron que la gente desarrollara su potencial crearon una cultura que aún hoy impacta a las naciones. Como ejemplo, tenemos las culturas greco romanas que se enfocaron en el comercio y las artes. Las carreteras, los edificios y el ejército fueron un medio para su enfoque cultural. Otro ejemplo es la cultura de los Estados Unidos que se centra en la libertad y en la búsqueda de la felicidad. El éxito de este país se puede encontrar en estos motivos arraigados en el corazón de cada individuo. Los gobiernos, en todos estos casos, se apoyaron en el enfoque de la cultura.

La Biblia también advierte sobre el abuso de poder de gobernar (Lucas 22: 25-27) Los funcionarios de gobierno deben tener un motivo para ser servidores públicos o de lo contrario la gente no prosperará.

En contraste con los gobiernos de Grecia, Roma y los Estados Unidos, que son históricamente gobiernos impactantes, hay un resultado diferente cuando la sociedad se somete y la cultura se centra en el gobierno. Países como China y Corea del Norte son ejemplos reales y actuales de una sociedad sometida y centrada en el gobierno. Estos gobiernos nunca producirán una cultura que impactará a las generaciones futuras más allá de la existencia de su dictador.

“El enfoque del pueblo de Dios no debe estar en el gobierno de la iglesia local, sino más bien en la autoridad de Jesús y Su Reino”.

Dios ha requerido que Su pueblo se someta (hay excepciones) a las autoridades en cada ámbito de autoridad, mientras se enfoca en el destino y propósito de su reino. La sociedad de creyentes tiene como enfoque principal: demostrar el Reino de Dios en esta tierra (poder), predicar las Buenas Nuevas en todo el mundo (amor) y, finalmente, vivir una vida pacífica y recta con todos (estilo de vida disciplinado) (2 Timoteo 1: 7). Para que un gobierno eclesiástico exitoso tenga un impacto generacional duradero, debe tener creyentes con el enfoque y el propósito correctos: poder, amor y estilo de vida disciplinado. Como ejemplo, la diferencia entre el gobierno de la iglesia y la cultura es como la diferencia entre el gobierno de los Estados Unidos gobernando, pero no dictando el libre mercado y la cultura del país influyendo, pero no dictando el gobierno. Hay muchos enfoques secundarios dentro de cada iglesia local. Para que exista un gobierno de la iglesia local a lo largo del tiempo, debe defender la cultura única de la comunidad. Establecer las normas de la iglesia es parte del gobierno. Los Libros de Corintios son realmente libros de texto básicos de la Iglesia para que todos los iniciadores de iglesias los utilicen en la creación de la cultura de la Iglesia.

¿Tiene el entendimiento del propósito y lugar del gobierno de la iglesia? ¿Cuál es el enfoque de su iglesia local? ¿Está la iglesia local demostrando el Reino de Dios en esta tierra, predicando las Buenas Nuevas en todo el mundo y, finalmente, viviendo una vida pacífica y recta para con todos? ¿Se está enfocando en los propósitos de la cultura de su iglesia local? ¿Cómo se apoyan mutuamente la cultura y el gobierno de su iglesia local?

La carga del pueblo era demasiado para Moisés, por ese motivo, el deseo de Dios fue ungir a setenta con la responsabilidad del gobierno nacional/comunitario para llevar a cabo las tareas. La lista de seleccionados contenía los cargos de ancianos y otros representantes. Éstas eran personas que ya estaban administrando sus cargos (sacerdote, portero, anciano, juez, cantante, músico) y sirviendo al pueblo. Ya tenían responsabilidades y personas dependientes de ellos dentro de la comunidad. Sin embargo, había más; no tenían la unción del gobierno nacional/comunitario (Números 11:16). Hay una clara delimitación de la unción para el gobierno comunitario que va más allá de los dones y el caminar en el cargo de un llamamiento. Un representante tiene la responsabilidad de supervisar a los que le han sido nombrados y de administrar un área de servicio (Hechos 6: 2), pero esta unción de oficio no es para llevar la carga de gobernar la comunidad. Hay una unción adicional para aumentar la esfera de influencia del don a nivel comunitario/nacional.

La Escritura también muestra que la unción y la carga del gobierno no sólo está en el número de personas ungidas, sino también en varios dones (Números 11:16; la composición de los *setenta* provenía de varios *oficios*). Esto es clave para cualquier liderazgo exitoso ungido por el gobierno, porque hay una profunda sabiduría en un grupo de representantes con diversas experiencias y dones.

Hay una progresión y un avance normal de los dones en el Reino de Dios. Todos los creyentes tienen dones y deben madurar en su uso. Con la madurez y el uso constante, se convierte en una dependencia e interdependencia que provocan un reconocimiento público del cargo. Esto se vuelve evidente para los líderes cuando otros van a esta persona para recibir del Espíritu Santo.

Hay algunas cosas a tener en cuenta aquí primero. A lo largo de este libro, el uso del triángulo invertido representa que hay más personas en la parte superior que en la inferior. También en el medio del triángulo, los administradores sirven los dones y en la parte inferior del triángulo, el gobierno sirve tanto a los administradores como a los dones.

No todos los dones alcanzan un estatus de reconocimiento de cargo público confirmado. Por lo tanto, el ejercicio de *diversos* dones debería ser común dentro del organismo local. Aunque sea común, los grupos que se enfocan en un solo don no son saludables. No todos los representantes autoproclamados de dones públicos son maduros o cuentan con el apoyo de un carácter, matrimonio o estilo de vida. Pueden tener el título, pero no la madurez. En los casos de títulos de proyección, pueden tener un título como “Pastor”, pero realmente pueden estar operando en otro don administrativo (como evangelista). Finalmente, un porcentaje muy pequeño de dones administrativos estará ungido gracias al gobierno comunitario.



Algunos de los gobiernos de iglesias locales más fuertes que he conocido se han centrado en dones y oficios. Puede que no los llamen así o no los reconozcan, pero tienen un corazón para madurar y liberar a otros para que crezcan en el uso de los dones. Una iglesia espiritualmente fuerte tendrá los tres niveles de unción piadosa (don, oficio, gobierno) en marcha. Esto requiere un liderazgo que entienda que el Reino de Dios no se trata de títulos o etiquetas caprichosas (pastor, diácono, predicador, anciano) sino de servir y usar los dones con unción para los propósitos de Dios y Su gloria.

El Modelo de Dones Ungidos por la Iglesia

De todos modos, ¿Cómo nos afecta la autoridad? Existe una relación muy real entre la autoridad de servicio y quienes se relacionan con ella. Un evangelista en los Estados Unidos tiene más libertad de expresión que en China. Por lo tanto, la capacitación, la tutoría y otros métodos de desarrollo en el mundo occidental se pueden realizar abiertamente. Los pastores en Inglaterra tienen el derecho a casar a las parejas, pero no así en Vietnam. El gobierno de un país tiene un efecto directo en la realización de nuestro llamado en Cristo.

Todo creyente necesita comprender cómo se utilizan los dones para edificar el gobierno de Dios. ¿Cuál es el orden y el enfoque de los dones utilizados en el gobierno? Es decir, ¿Cómo se usan los dones para establecer la estructura de la iglesia?

La Taxonomía y la Clasificación de los Dones

La Biblia no contiene una lista completa de cada don individual del Espíritu Santo que Jesús le dio a Su cuerpo, la Iglesia, en Su ascensión. Dios ha establecido en Su Palabra un sistema de clasificación de dones. El resultado de cada categoría de dones ha variado a lo largo de las épocas debido a la fe, la cultura y los ámbitos de autoridad terrenales (el gobierno mundial, la organización de la iglesia y el orden familiar). Incluso, durante la misma época, los dones se ejercen con diversidad en diferentes partes del mundo. El mismo don ha cambiado con el tiempo; un apóstol del siglo XV sería ineficaz en el siglo XXI y viceversa, debido a las diferencias en los tres ámbitos de autoridad (naciones, iglesia, familia). Sin embargo, a pesar de la variedad, cada categoría de dones tiene una función y un efecto distintos. Estos se tratarán más adelante en este capítulo.

Dios ha establecido clasificaciones en todo lo que hace. En la creación, separó el agua de la tierra, las aves de los insectos y los animales de las plantas. En cada una de estas categorías hay variedad. La Biblia tiene una clasificación clara dentro del sistema de clasificación de dones, en lo que se refiere al gobierno de la iglesia. La taxonomía compilada de dones para el gobierno se encuentra en la Biblia:

Rango	I Cor. 12:28	Ef. 2:20	Ef. 4:11-12
1°	Apóstoles	Apóstoles	Apóstoles
2°	Profetas	Profetas	Profetas
3°	Maestros/Pastores		Maestros
4°	Pastores/Maestros		Pastores
5°	Milagros		
6°	Sanidades		
7°	Ayudas		
8°	Administraciones		
9°	Lenguas		
10°			Evangelistas

Esta lista bíblica de dones de gobierno está agrupada en súper categorías. Como ejemplo de tal agrupación, está la lista que se encuentra en Efesios 4: 11-12. de dones que se utilizan principalmente en el equipamiento de los discípulos: "Y él mismo constituyó a unos, apóstoles; a otros, profetas; a otros, evangelistas; a otros, pastores y maestros, a fin de perfeccionar a los santos para la obra del ministerio, ...". Aquí está la lista de dones de maduración o tutoría para el Cuerpo de Cristo. El uso incorrecto de esta colección de dones es asumir que esta escritura define un orden de gobierno o una lista de títulos del personal de la iglesia. Estos son los dones de Jesús, que dio para equipar a los creyentes en la obra de servicio. Hay otros dones para el gobierno (milagros, sanidad, ayudas, administración, lenguas), pero no se enumeran en Efesios 4 porque no son dones de equipamiento para el Cuerpo de Cristo en general.

La única cosa de cualquier sistema es que requiere que todas las partes existan para que funcione correctamente. Sin todas las partes de un motor en pleno funcionamiento, no tiene esperanzas de que funcione para lo que fue diseñado. Imagínese un motor V10 (diez cilindros) que sólo funciona con cinco pistones. No importa qué tan bien sintonice esos 5 cilindros, el motor en el mejor de los casos funcionará con dificultad. He visto iglesias locales disfuncionales debido a la falta de dones. Lamentablemente, la mayoría tiene los dones disponibles que le hacen falta, dentro de la membresía,

pero no se les permite funcionar ni madurar. Muchos ministerios creen en el gobierno quíntuple (apóstoles, profetas, evangelista, pastores, maestros), pero parece que nunca lo tienen todo en pleno funcionamiento o no son capaces de mantener las relaciones juntas a largo plazo). Creo que es su incredulidad en los otros cinco dones de oficio (ayuda, milagros, administración, sanidad y lengua) lo que ha causado la disfunción del quíntuple gobierno en el que sí creen. La aceptación y el uso de todos los dones disponibles tiene un impacto directo en el éxito de cualquier gobierno de iglesia.

Los Dones y el Gobierno

El propósito de los dones dados por Dios es la continuidad del ministerio terrenal de Jesús sirviendo al mundo, a los creyentes y a las familias para Su gloria. El malentendido en el uso de los dones de Jesús y su aplicación dentro de Su gobierno ha causado que la Iglesia no expanda Su Reino dentro de todos los ámbitos de autoridad terrenal (hogar, iglesia y naciones). La madurez de cada miembro en los dones debería causar y contribuir al crecimiento en el gobierno de la iglesia local. Muchas veces ocurre lo contrario. Un liderazgo de la iglesia local en proceso de madurez debe hacer que los miembros maduren en los dones. Debido a que cada individuo en un cuerpo local está madurando en los dones, esto provocará claridad en el propósito. Esta claridad en la expresión de los dones afecta al gobierno de la Iglesia y revela la necesidad de un desarrollo continuo del carácter dentro de cada miembro del cuerpo.

El cambio que causa la madurez tiene un efecto. Está claro en las Escrituras (Juan 16: 1-5) que el crecimiento causa más crecimiento, mientras que la falta de desarrollo causa atrofia. Un cambio a algo positivo o negativo va a suceder y los líderes tienen la opción de ser parte del catalizador de Dios en el cuerpo de la Iglesia, para lo cual Dios les da el privilegio de servir.

El gobierno de la Iglesia tiene la forma de una pirámide invertida. No se ajusta a las formas del mundo. En el mundo, los líderes están por encima de otros, pero en la Iglesia, los líderes son servidores de todos. La atención se centra en las personas, no en los líderes; por lo tanto, tiene más personas en la parte superior de la pirámide invertida que en la parte inferior.

El enfoque del cuerpo de Cristo es evangelizar el mundo y hacer discípulos. El propósito del gobierno de la iglesia es guiar y servir a los Discípulos de Cristo mientras alcanzan el mundo para Él. Esta definición nos ayuda a comprender el papel del gobierno de la iglesia en nuestras vidas.

Los dones de gobierno se pueden dividir en tres categorías principales: 1) llegar a las personas; 2) consejería a los creyentes (Efesios 4: 11-12); y 3) habilitar/demostrar (I Corintios 12:28). La autoridad del mundo proviene de los títulos y puestos, pero la autoridad de la iglesia proviene de los dones de alcanzar, guiar y habilitar. Esta visión paradójica de la autoridad nos desafía sobre cómo construir dentro del contexto de la iglesia local.

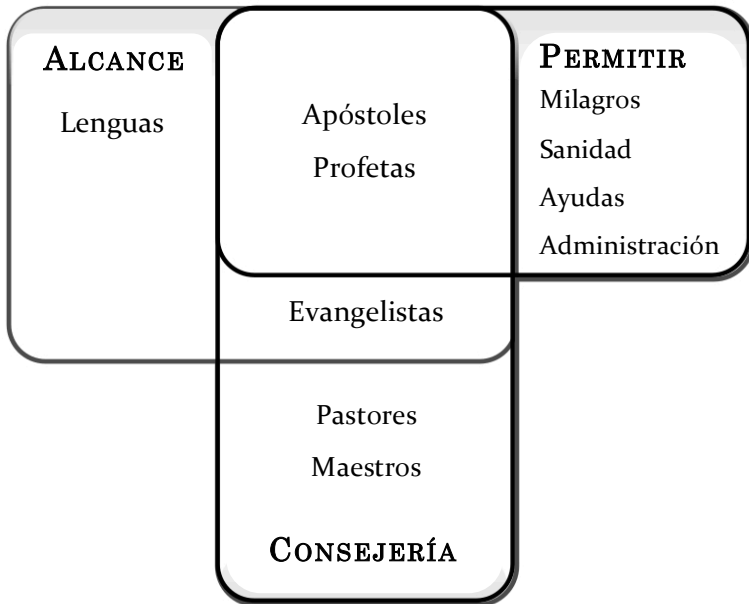

Hay muchos ejemplos de fallas estructurales en la historia de la iglesia, tanto en la imitación del sistema del mundo como en el enfoque incorrecto. Los rieles de doble vía del tren se ven aquí en las clasificaciones de los dones: 1) Los Apóstoles, Profetas, Evangelistas, Pastores y Maestros son para la madurez de los creyentes; 2) Las Lenguas, Milagros, Sanidades, Ayudas, Administración, Apóstol, Profetas y Los evangelistas son los dones del poder del Espíritu Santo para alcanzar y capacitar a otros.

Resumen del Modelo de Dones Ungidos del Gobierno de la Iglesia

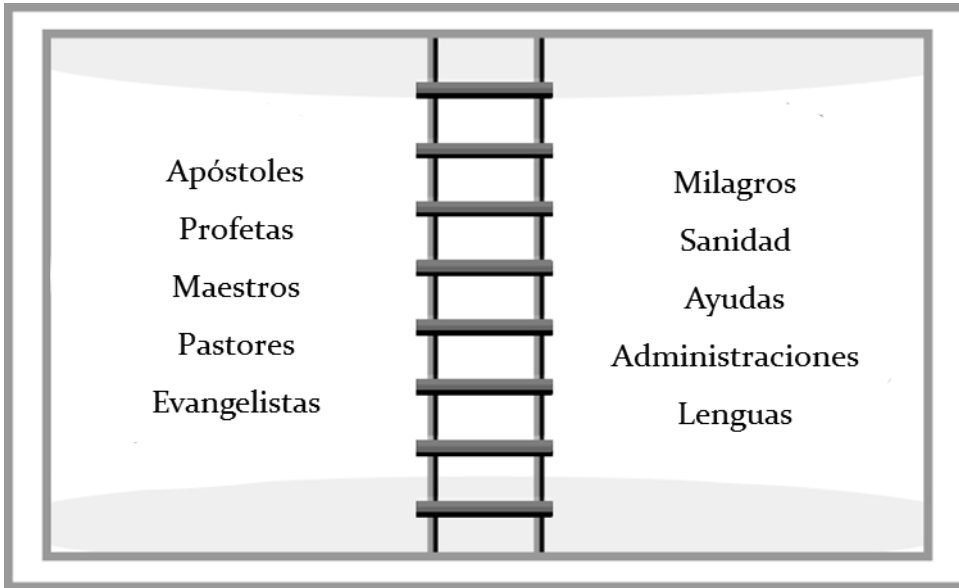

Ésta es una breve introducción al modelo de gobierno y dones apostólicos de 10 oficios. Es una enseñanza fundamental del Nuevo Testamento que muestra que Cristo no ha abandonado Su iglesia. Dado que Él no ha abandonado a la Iglesia y Su gobierno está sobre Sus hombros, entonces, la Iglesia tiene un gobierno.

Todo creyente debe comprender cómo se utilizan los dones para edificar el gobierno de Dios. El establecimiento, orden y enfoque de los dones usados en la estructuración del ámbito de autoridad de la iglesia tiene un efecto en todos nosotros.

Los Ancianos de la Iglesia Local

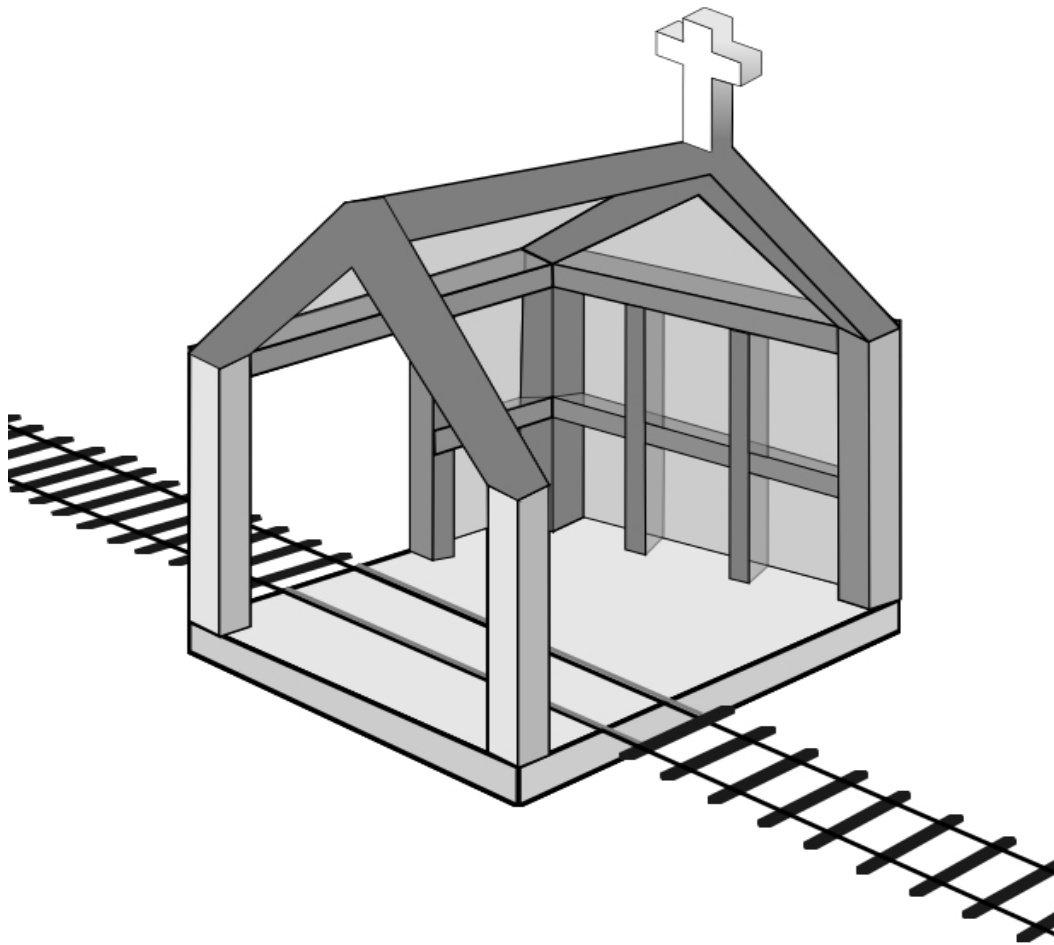

1 Corintios 12:28: Y a unos puso Dios en la iglesia, primeramente, apóstoles, luego profetas, lo tercero maestros, luego los que hacen milagros, después los que sanan, los que ayudan, los que administran, los que tienen don de lenguas.

1 Corintios 12: 6: Y hay diversidad de operaciones, pero Dios, que hace todas las cosas *en todos*, es el mismo.

1 Pedro 5: 2-4: Apacentad la grey de Dios que está entre vosotros, cuidando de ella, no por fuerza, sino voluntariamente; no por ganancia deshonesta, sino con ánimo pronto; no como teniendo señorío sobre los que están a vuestro cuidado, sino siendo ejemplos de la grey. Y cuando aparezca el Príncipe de los pastores, vosotros recibiréis la corona incorruptible de gloria.

La composición de los dones de los ancianos de una iglesia local debe ser de más de un tipo. La diversidad de dones que se forman en los ancianos locales impactará directamente la madurez de los dones del Espíritu Santo dentro de los miembros de la Iglesia. Los diez dones que se enumeran en las Escrituras (1 Corintios 12:28, Efesios 4:11) que puede tener unción de gobierno se puede dividir en dos funciones. Un grupo es para guiar a todos los creyentes hasta la madurez y el otro grupo es para la demostración del Reino de Dios. Veamos cada uno de estos dones del Espíritu Santo que pueden tener unción de gobierno.

EVANGELISMO

Hechos 21: 8: Al otro día, saliendo Pablo y los que con él estábamos, fuimos a Cesarea; y entrando en casa de Felipe el evangelista, que era uno de los siete, posamos con él.

2 Timoteo 4: 5: Pero *tú* sé sobrio en todo, soporta las aflicciones, haz obra de evangelista, cumple tu ministerio.

La obra de evangelización debe ser realizada por todos los creyentes. No todos los santos son evangelistas, pero debemos hacer el trabajo de difundir buenas nuevas. Es nuestro derecho de nacimiento. Es nuestra responsabilidad, nacida de un corazón agradecido por Su regalo de salvación para nosotros. Así como debemos amarnos y cuidarnos unos a otros y, sin embargo, no todos somos pastores. Debemos anhelar el profetizar, pero no todos son profetas.

El don de la evangelización es uno de los dones de los mentores. El don de evangelismo debería ser el don más comúnmente madurado en el Cuerpo de Cristo. La primera palabra de la gran comisión es "VAYAN". Las buenas nuevas deben difundirse a diario y en todas las naciones. Este don lo obligará a "salir" de las rutinas normales y habituales del día a día y hablarle a la gente acerca de Jesús.

La obra de los evangelistas proclama las buenas nuevas a quienes no las han conocido aún. Más allá del uso diario del don, les encanta reunir personas y tener eventos que influyan en las personas que no son salvas. Tan pronto como termine el "evento", se pondrán manos a la obra para el siguiente evento de reunión. Los evangelistas tienen un propósito y se enfocan en las personas, y a la gente les encanta estar cerca de ellos.

Recuerdo haber ido a *Home Depot* (tienda de departamentos en los EEUU) con un amigo mío evangelista. De repente giró por el camino equivocado y pasamos por una parada de autobús cuando se detuvo. Salimos de la camioneta y fuimos a hablar con un hombre sobre las Buenas Nuevas. Recibió al Señor mientras esperaba el autobús. Luego fuimos a su casa donde toda su familia respondió al llamado de la salvación. Esta experiencia de salvación de "toda la familia" fue un evento normal en la vida de este evangelista. Aquellos con el don de evangelismo motivarán a todos los creyentes a mantener el enfoque de "ir y predicar" de la Gran Comisión en sus vidas.

Este don que se enfoca en reunir y proclamar es una parte importante del gobierno de la Iglesia. La mayoría de los líderes de las iglesias locales pueden concentrarse fácilmente en sus adentros y perder la razón número uno de su existencia: alcanzar a un mundo perdido en nombre de nuestro Rey. Tener este don en un equipo de liderazgo de la iglesia ayudará a asegurar el enfoque de alcance permanente en todas las actividades.

PASTOR

Este es el segundo don más popular dado por Dios, y eso era tan común en la Biblia que ni siquiera se menciona a un pastor por su nombre. Es difícil en el cristianismo occidental usar la palabra 'pastor', ya que generalmente se la asocia con una posición o título y no siempre como un don dado por Dios.

Este don generalizado tiene connotaciones básicas en lo que se refiere al cuidado de las personas. Alguien con un don de pastoreo cuida de un pequeño rebaño de personas que se le ha encomendado. Dios es dueño de las ovejas y los pastores tienen una mayordomía. Los trabajadores del cuidado de las ovejas son responsables de servir y cuidar el rebaño para el propietario.

El puesto de pastor equivalente en el Antiguo Testamento es el de capitán de un pequeño grupo de hombres (generalmente de 10 a 50). Los capitanes eran una de las posiciones de liderazgo más bajas del ejército. Es interesante notar que la membresía promedio de las iglesias estadounidenses con un liderazgo de una sola persona y dotado para el cargo pastoral es de alrededor de 50. Otra observación de interés es que, en las iglesias estadounidenses de más de 100 miembros, por lo general, el "pastor" tiene un equipo de liderazgo con múltiples dones o un líder con múltiples talentos.

Ya que no tenemos ningún nombre de pastores en el Nuevo Testamento, excepto Jesús como el "Pastor Principal", echemos un vistazo a Jesús y Su papel como el Pastor Principal. Algunos de los atributos de Pastor Principal y Sus obreros de cuidado son:

- Vigilante u observador
- Capaz de ser responsable de los demás.
- Ser un ejemplo para los demás
- De corazón maternal para los demás
- Dispuesto a corregir a los demás
- Dispuesto a servir a los demás

La Biblia menciona que hay pastores falsos. Hay dos tipos de falsos pastores: 1) un incrédulo con el título de "Pastor" y 2) un creyente no dotado para el cargo pastoral con el título de "Pastor". ¿Cuántos cristianos han sido engañados y ahora mismo están espiritualmente adormecidos debido a este tipo de falsos pastores?

Algunas de las características de un ladrón y salteador (falso pastor) son:

- Actúa como un trabajador
- Asume la propiedad de las ovejas
- Espera que las ovejas le sirvan
- Las lleva por mal camino en pensamiento o comportamiento.
- Las abandona por su propio bienestar y seguridad.

Este don de atención y enfoque maternal es una parte importante del gobierno de la iglesia. La mayoría del liderazgo de la iglesia tiende a concentrarse en las actividades y pierde de vista el cuidado de las personas en medio de las ocupaciones. Tener este don en el liderazgo ayudará a asegurar que las personas se concentren continuamente en todas las actividades.

MAESTRO

Juan 14:26: Mas el Consolador, el Espíritu Santo, a quien el Padre enviará en mi nombre, él os enseñará todas las cosas, y os recordará todo lo que yo os he dicho.

1 Corintios 2: 9-10: Antes bien, como está escrito: “Cosas que ojo no vio, ni oído oyó, Ni han subido en corazón de hombre, Son las que Dios ha preparado para los que le aman. Pero Dios nos *las* reveló a nosotros por el Espíritu; porque el Espíritu todo lo escudriña, aun lo profundo de Dios.

Dios por su propia naturaleza es un maestro y el hombre está hecho a su imagen. El Espíritu Santo desea enseñar a la creación sobre Sí Mismo. Dios, como el Maestro supremo, ha ordenado en las Escrituras que la enseñanza de la naturaleza de Dios, la historia de la tierra y la naturaleza del hombre ocurren en dos contextos principales. Ambos contextos surgen de Sus actos creativos y redentores. Dios designa la enseñanza a la familia y a la comunidad eclesial redimida (familia de fe). Todas las formas de capacitación, educación y consejería deben provenir de estos dos ámbitos de autoridad. Por un lado, Dios responsabiliza plenamente a los padres de educar a sus hijos. Por otro lado, Dios responsabiliza plenamente a los líderes de la iglesia por la formación de discípulos y la doctrina que proclaman (Apocalipsis 2:14). Los padres y los líderes de la iglesia sólo pueden delegar una parte de esa responsabilidad a otros.

Más allá de esta habilidad innata y de la responsabilidad establecida por Dios, el don de enseñar del Espíritu Santo implica señalar, incitar, instruir sistemáticamente, entrenar, instruir, corregir, aconsejar, comandar, organizar y transmitir la tradición a otros. El don de la enseñanza tiene una propensión natural a atraer a los creyentes a su entorno. Todo verdadero creyente y algunos incrédulos quieren aprender más acerca de Dios.

En una de las nuevas iglesias plantadas en Atlanta, pasamos los primeros seis meses simplemente enseñando la doctrina cristiana básica y la vida corporal (I y II Corintios, Romanos) a un grupo de cristianos que habían sido salvos por más de cinco años. Todavía me asombra que los seguidores de Jesús no conozcan ni obedezcan las doctrinas básicas y la vida comunitaria. Los estadounidenses han sido alimentados continuamente con sermones y predicaciones, pero se les enseña mal sobre las Escrituras y las relaciones. Para algunos, leer este libro puede ser la mayor instrucción que hayan tenido en su vida sobre el gobierno establecido de Dios.

Este don de instrucción y de consejería es una parte importante del gobierno de la Iglesia, especialmente, cuando hay un gran número de nuevos conversos, cambios doctrinales o situaciones de madurez continua del don (es decir, capacitación de la iglesia/escuela). Tener este don en el liderazgo ayudará a tomar decisiones y orientaciones a la luz de todas las Escrituras.

PROFETA

Números 12: 6: "Y él les dijo: Oíd ahora mis palabras. Cuando haya entre vosotros profeta de Jehová, le apareceré en visión, en sueños hablaré con él."

1 Samuel 3:20: "Y todo Israel, desde Dan hasta Beerseba, conoció que Samuel era fiel profeta de Jehová".

Hechos 13: 1: Había entonces en la iglesia que estaba en Antioquía, profetas y maestros: Bernabé, Simón el que se llamaba Niger, Lucio de Cirene, Manaén el que se había criado junto con Herodes el tetrarca, y Saulo.

El don profético es principalmente el de escuchar y hablar. Tiene dos aspectos: primero escuchar a Dios y luego hablarle a la gente. En Deuteronomio 18, Dios advierte a los israelitas que no recurran a la magia o al esoterismo para recibir dirección, porque les proporcionará un camino. (Deuteronomio 18:18) "Levantaré un profeta de entre sus compatriotas como tú, y pondré Mis palabras en su boca, y les hablará todo lo que Yo le ordene". En cada creyente, el Espíritu Santo vive y le habla personalmente. Más allá del testimonio interno del Espíritu Santo de cada liderazgo, a veces, existe la necesidad de escuchar una instrucción confirmatoria, confrontadora o complementaria de Dios a través de un profeta.

El don profético es para el bien común y la edificación del Cuerpo de Cristo. Hay una gran diferencia entre el don profético y el oficio de profeta. En Deuteronomio 18: 15-22 y Deuteronomio 13: 1-5, Dios enumeró cinco señales certificadas por las cuales una persona que camina en el oficio de profeta podría ser reconocida: (1) un profeta debe surgir de "de entre [sus] propios hermanos" (Deuteronomio 18:15); (2) debe hablar en el nombre del Señor (Deuteronomio 18:19); (3) debe tener la capacidad de predecir tanto el futuro cercano como el lejano (Deuteronomio 18:22); (4) debe poder predecir y tener señales y prodigios que lo ratifiquen (Deuteronomio 13: 2); y (5) sus palabras deben ajustarse a la revelación anterior que Dios ha dado (Deuteronomio 13: 2-3).

Hoy en día, en el Cuerpo de Cristo, muchos de los que son llamados profetas no tienen o violan los requisitos anteriores. Algunos son realmente sólo creyentes que están ejerciendo los dones proféticos y de discernimiento. El estándar para el profeta ha sido establecido en la Palabra de Dios y debemos asegurarnos de reconocer a los que están en el oficio de profeta y a los que no lo están.

Este don de profeta es una parte importante del gobierno de la Iglesia. Esto es muy cierto cuando hay una necesidad constante de interpretar los tiempos, de discernir la dirección y de sentar una enseñanza fundamental. Tener este don dentro del liderazgo dará una dirección estratégica y táctica a los problemas que enfrentan la sociedad y la iglesia.

APÓSTOL

2 Corintios 12:12: Con todo, las señales de apóstol han sido hechas entre vosotros en toda paciencia, por señales, prodigios y milagros.

1 Corintios 9: 1-2 ¿No soy apóstol? ¿No soy libre? ¿No he visto a Jesús el Señor nuestro? ¿No sois vosotros mi obra en el Señor? Si para otros no soy apóstol, para vosotros ciertamente lo soy; porque el sello de mi apostolado sois vosotros en el Señor.

1 Corintios 3: 6: Yo planté, Apolos regó; pero el crecimiento lo ha dado Dios.

1 Corintios 4:15: Porque aunque tengáis diez mil ayos en Cristo, no tendréis muchos padres; pues en Cristo Jesús yo os engendré por medio del evangelio.

Está claro en las Escrituras que el don apostólico viene después del desarrollo de uno o más de los otros nueve dones. Los doce discípulos estaban operando en otros dones (sanidad, señales y prodigios, administración, lenguas, ayudas) antes del comienzo de la Iglesia en Jerusalén. Después de que todos ellos habían ejercido varios dones, se convirtieron en apóstoles. Más allá de los doce, este patrón continuó con Pablo y Bernabé como maestro y profeta en Antioquía antes de ser enviados como apóstoles (Hechos 13). La madurez del oficio del don principal de uno precede a la madurez de este don fundamental.

Es como ser un gran arquitecto de edificios que tuvo primero las habilidades de carpintero o electricista o plomero o de todo.

Aunque los falsos apóstoles también tienen señales, los verdaderos apóstoles tienen señales, maravillas y milagros que suceden en sus vidas. La prueba de un apóstol es inspeccionar su vida, señales, prodigios y obras (Apocalipsis 2: 2). Los verdaderos apóstoles son aquellos que plantan nuevas iglesias y ganan nuevos conversos. Un apóstol es alguien que orienta activamente a otros en la fe. Este tipo de consejería por lo general se convierte en "consejería para las obras del reino" y tutoría en la fe para el "don de oficio". Muchos de los llamados "apóstoles" nunca han plantado iglesias y no están continuamente involucrados en ganar almas o en el discipulado. Es difícil inspeccionar o evaluar frutos que no existen (iglesias y discípulos).

Los apóstoles deben estar abiertos al examen y ser capaces de responder escrituralmente una gran cantidad de preguntas. Los verdaderos apóstoles entienden que su trabajo es fundamental, pero también entienden que no son los dueños ni los arquitectos de la iglesia.

Este don de consejería es una parte importante del gobierno de la Iglesia. Complementará el don de pastorear, dará orientación direccional, madurará el diaconado y ayudará a sentar la enseñanza

fundamental. Tener este don de liderazgo, junto con los profetas, dará una dirección estratégica y táctica en los problemas que enfrentan la sociedad y la iglesia.

LENGUAS

1 Pedro 4:11: Si alguno habla, *hable conforme* a las palabras de Dios; si alguno ministra, *ministre conforme* al poder que Dios da, para que en todo sea Dios glorificado por Jesucristo, a quien pertenecen la gloria y el imperio por los siglos de los siglos. Amén.

El don de lenguas desconocidas e interpretación para la edificación pública y privada fue restaurado al Cuerpo de Cristo a través del movimiento Pentecostal hace más de cien años. Sin embargo, extrañamente, el ejercicio de este don parece casi inexistente, excepto en algunas corrientes del cristianismo. ¿Por qué este don no se ejerce con regularidad en nuestras Iglesias? Una de las experiencias en lenguas más divertidas que tuve fue cuando estaba en Alemania en una iglesia evangélica en las profundidades de la Selva Negra. Escuché lenguas y su interpretación. Una anciana dio la interpretación en alemán, pero la lengua era en un inglés sureño de los EEUU., hablado por un adolescente. Algunas lenguas desconocidas son en realidad lenguas humanas que se hablan en el mundo.

En la corte del rey de los tiempos del Nuevo Testamento, había miembros de la corte cuyo trabajo era traducir para el rey lo que decía el visitante. El traductor era experto en habla, sabiduría, literatura y artes, y, especialmente, bien versado en la historia y las antigüedades de los otros idiomas. El traductor podía traducir y reformular según fuera necesario para que la interpretación fuera aceptable para el rey.

La misma palabra griega (ἑρμηνεύω) en la Biblia se usa para referirse tanto a lenguas celestiales como a varios idiomas terrenales (1 Corintios. 14: 4, Hechos 2: 6). Dios sí habla a través de ambos tipos de idiomas para transmitir su mensaje a la gente. A menudo, es necesario interpretar el mensaje en el idioma nativo del oyente. La interpretación de lenguas se puede hacer por medio del Espíritu o por medio de la persona que conoce el idioma original y que da el entendimiento en la lengua materna del oyente. El oficio de los idiomas es capaz de hablar muchas lenguas (conocidas y desconocidas) con la capacidad de interpretar. Hoy en día, las principales organizaciones de la iglesia se basan en la obra de este don traduciendo la Palabra de Dios a varias lenguas nativas.

Hay muchos misioneros que han ido a regiones donde se desconoce el idioma y el misionero ha hablado en una lengua desconocida que era la lengua materna de los no alcanzados. Sé de un pastor ruso que vino a América y aprendió a leer, escribir y hablar inglés extremadamente bien en menos de Tres meses. Este don de lenguas revierte el efecto y la maldición que se le dio a la humanidad en la torre de Babel.

Otra forma de trabajo de este don es en los países donde vienen oradores/visitantes extranjeros y un traductor. traduce la palabra hablada para ellos. En tiempos bíblicos, los apóstoles que viajaban tenían traductores que los acompañaban para traducir el mensaje del apóstol de manera apropiada. Llevaba consigo a los obreros de la lengua para que le tradujeran, a fin de asegurar su precisión y expresión del

corazón del apóstol. Si alguna vez ha predicado en su lengua materna en un país extranjero y lo ha traducido una persona nativa del lugar, sabe la importancia de este don.

Este don de comunicación de idiomas es una parte importante del gobierno de la Iglesia. Esto es muy cierto en cualquier organismo multilingüe para alcanzar a un nuevo grupo de otro idioma. Este don puede ser parte de un cambio de dirección o un cambio de doctrina. Tener este don en el liderazgo ayudará a asegurar la claridad del mensaje que se transmite.

ADMINISTRACIÓN

1 Crónicas 26:29 (NTV): Del clan de Izhar, a Quenanías y a sus hijos se les dieron responsabilidades administrativas[i] como funcionarios y jueces sobre Israel.

Esther 2:19 (RVR1960): Cuando las vírgenes eran reunidas la segunda vez, Mardoqueo estaba sentado a la puerta del rey.

Hechos 6: 3: Buscad, pues, hermanos, de entre vosotros a siete varones de buen testimonio, llenos del Espíritu Santo y de sabiduría, a quienes encarguemos de este trabajo.

Los trabajadores de la administración son mayordomos, personas que supervisan, gestionan y ejecutan las órdenes de otros. En la época del Antiguo Testamento, al mayordomo principal se le confiaba la administración de los asuntos del hogar, el cuidado de los recibos y gastos, y la administración de la propiedad del propietario.

Jesús demostró este don en Su vida terrenal. Él estableció (Mateo 10: 5-13, Marcos 6: 7-13) y cambió (Lucas 22:36) políticas, procesos y procedimientos del ministerio. Constantemente resolvía disputas con los discípulos y los líderes religiosos. Además, Jesús fue el inventor del financiamiento creativo (Mateo 17:27).

La mayoría de las corporaciones tiene un personal administrativo dedicado (personal de oficina, finanzas, custodia del edificio). Aunque cada oficina ejecutiva tiene la responsabilidad de la administración, ellos delegan en el personal de administración el liderazgo y la ayuda en esta área. Por lo general, una iglesia en crecimiento numérico establecerá personas con este don de administración para ayudarle al pastor a concentrarse en sus tareas principales.

Parte de este don es llevar organización a otros dones. Así como todos los funcionarios de una corporación tienen responsabilidades administrativas, todos los dones vienen acompañados de tareas organizativas. El enfoque de los dones en maduración no es ministrarlos, sino ejecutar la voluntad de Dios y entregar a los demás a través de ella, amor cristiano. Todo creyente con un don administrativo necesita, hasta cierto punto, la ayuda de este don habilitador. El trabajador de administración edificará y

alentará la realización de otros dones en el ministerio. Aquellos que están en la oficina de administración establecerán y cambiarán políticas, procesos y procedimientos de la iglesia o ministerio.

Este don de organización es una parte importante del gobierno de la Iglesia. Esto es muy cierto en situaciones de crecimiento numérico o de los dones. Tener este don en el liderazgo ayudará en la organización y responsabilidad del ministerio.

¿Acepta y recibe esta interdependencia con los trabajadores de la administración en sus propios dones? La mayoría de las iglesias tienen administración, custodia y trabajadores financieros, pero ¿se los considera tan importantes al igual que otros dones como el de pastoreo? ¿Reconoce y delega a aquellos con este don a la oficina o al gobierno de la iglesia local?

AYUDAS

Los obreros de Ayudas fueron el primer cargo gubernamental apostólica establecido por los apóstoles después del Pentecostés. Cuando comenzó la iglesia, los apóstoles lo estaban haciendo todo (dones de diez cargos). Eso está bien cuando eres una iglesia pequeña, pero pronto necesitaron agregar dones administrativos más allá de la función de los apóstoles. Hechos 6: 3: "Buscad, pues, hermanos, de entre vosotros a siete varones de buen testimonio, llenos del Espíritu Santo y de sabiduría, a quienes encarguemos de este trabajo." (Administración y Ayudas)

Los apóstoles supervisaban a los servidores que servían la comida. Los apóstoles pidieron que alguien más supervisara (la palabra griega para esto es *kaqivsthmi* - nombrar a uno para administrar un oficio) a los servidores.

Hechos 6: 4: "Y nosotros persistiremos en la oración y en el ministerio de la palabra". En el griego original, la palabra "ministerio" es "diakoniva", que significa el oficio y su administración. Esta misma palabra se usa en Hechos 6: 1 y se traduce "sirviendo". Dado que la misma palabra se usa tanto para supervisar la distribución de alimentos como para supervisar la predicación, ambos son obras de diaconado o ambos son oficios apostólicos. Ambos son oficios apostólicos.

Hechos 6: 6: "a los cuales presentaron ante los apóstoles, quienes, orando, les impusieron las manos". El apóstol impuso las manos sobre los siete como cualquier otro oficio de la iglesia. Los apóstoles separaron la ministración de ayudas de la ministración de la predicación. Los apóstoles establecieron la Oficina de Ayudas como parte del gobierno apostólico en Jerusalén.

Esta oficina de "Ayudas" no se limitó a Jerusalén y la historia lo demuestra. En los escritos de Josefo, un historiador judío de los romanos (70 d.C.), leemos, "Y si alguien de la secta llega de otra parte, todo se pone a su disposición como si fuera suyo; y *ellos* van a aquellos que nunca han visto antes como si fueran viejos conocidos. Por lo tanto, no llevan nada en absoluto con ellos en sus viajes, excepto armas para defenderse de los ladrones. En consecuencia, en cada ciudad hay uno *designado* específicamente para cuidar a los extraños y proporcionarles ropa y otras necesidades...". La Oficina de Ayudas se

instituyó en cada ciudad donde se estableció una iglesia. Fue tan común y exitoso entre los cristianos que incluso los incrédulos conocían los detalles de este don.

Mi esposa e hijo de dieciséis años fueron a las Bahamas para servir en ese país. Techaron un edificio antiguo, reemplazaron el revestimiento exterior en las casas y terminaron otros proyectos orientados al servicio. Continuamente les preguntaron por qué ofrecían su tiempo como voluntarios para venir y ayudar a los bahameños. El resultado fue que esto abrió las puertas para compartir el evangelio con muchos.

Este don de ayuda es otra parte importante del gobierno de la Iglesia. Esto es muy cierto en áreas económicamente pobres, perseguidas por su religión o devastadas por la guerra. Tener este don en el liderazgo garantizará que los pobres, los huérfanos, las viudas y los prisioneros no sean olvidados.

SANIDADES

1 Corintios 12: 9: a otro, fe por el mismo Espíritu; y a otro, dones de sanidades por el mismo Espíritu.

1 Corintios 12:30: ¿Tienen todos dones de sanidad? ¿hablan todos lenguas? ¿interpretan todos?

Salmos 103: 2-3: Bendice, alma mía, a Jehová, Y no olvides ninguno de sus beneficios. Él es quien perdona todas tus iniquidades, El que sana todas tus dolencias;

Jesús proclamó: “El Espíritu del Señor está sobre mí, Por cuanto me ha ungido para dar buenas nuevas a los pobres; Me ha enviado a sanar a los quebrantados de corazón; A pregonar libertad a los cautivos, Y vista a los ciegos; A poner en libertad a los oprimidos;” (Lucas 4:18) al comienzo de su ministerio terrenal. Su respuesta a Juan el Bautista fue, “Respondiendo Jesús, les dijo: Id, y haced saber a Juan las cosas que oís y veis. Los ciegos ven, los cojos andan, los leprosos son limpiados, los sordos oyen, los muertos son resucitados, y a los pobres es anunciado el evangelio; y bienaventurado es el que no halle tropiezo en mí.”. (Mateo 11: 4-6).

En la primera misión de los discípulos, se les encargó "Sanad enfermos, limpiad leprosos, resucitad muertos, echad fuera demonios; de gracia recibisteis, dad de gracia." (Mateo 10: 8). La gente todavía se enferma, muere y está poseída. Más que nunca, la iglesia necesita este don para enfrentarse a los cultos, a los ocultos y al relativismo de nuestra cultura. Este don todavía está disponible para los creyentes hoy y para una parte necesaria del cuerpo de Cristo a fin de confirmar el evangelio de que Jesús es el Mesías y que todavía está sentado a la diestra del Padre.

En la mayoría de los países no occidentales, la sanación de enfermedades y las liberaciones de demonios son comunes y la resurrección de los muertos ocurre. Es difícil conseguir que los creyentes occidentalizados en lugar de tomar pastillas prueben la oración primero y, en lugar de llamarlo adicción, tal vez, sea un demonio. Ha habido extremos en los movimientos de "fe" y "liberación", pero la verdad

es la verdad y debemos aprender de los errores de los demás. Este don es más necesario ahora que en cualquier otro momento de la historia.

Mientras mi hijo Ben estaba en las Bahamas, ayudando con la escuela bíblica de vacaciones, se le encargó el cuidado de un niño muy difícil de la ciudad (con lenguaje grosero y violento). Ben expresaba el amor de Dios hacia el niño, pero el niño respondía diciendo: "¡Odio a Jesús!" Mi hijo le impuso las manos y expulsó a los demonios y luego reportó las Buenas Nuevas de Jesús. El niño oró por la salvación y luego proclamó a sus amigos: "¡Jesús es mi mejor amigo!" El don de sanidad puede liberar a alguien para que pueda recibir las Buenas Nuevas.

Este don de sanidad es otra parte importante del gobierno de la Iglesia. Esto es muy cierto en áreas ocultas, propensas a enfermedades u oprimidas por demonios. Tener este don en el liderazgo confirmará el mensaje proclamado y confrontará la cultura del mundo.

MILAGROS

La mayoría de los cristianos usa regularmente la palabra "milagro" para referirse a una amplia gama de sanaciones físicas y de eventos maravillosos. El concepto bíblico se limita a aquellos que no se pueden explicar únicamente por procesos naturales, pero que requieren la intervención causal directa de un ser sobrenatural: Dios, Satanás, ángeles o demonios. Los milagros han ocurrido a lo largo de todas las épocas principales de la historia, pero aparecen con mayor frecuencia en períodos claves de la auto-revelación de Dios o Satanás. Siempre debemos examinar la fuente y el fruto de los milagros sobrenaturales.

En el libro de los Hechos, se puede ver muchas obras de milagros. La ascensión de Jesús al cielo pone fin a sus apariciones de resurrección y marca el período antes de su regreso. El Espíritu entró en los creyentes con una confirmación milagrosa en Pentecostés. La predicación apostólica retoma la frase del Antiguo Testamento "señales y prodigios" para enfatizar el significado redentor del ministerio de Cristo y para describir cómo los primeros cristianos continuaron ese trabajo como lo encargó el mismo Jesús (terremotos para salir de la cárcel, no morir por mordedura de serpiente, el arrebatamiento de Felipe en el desierto, la expulsión de demonios...). Muchos diferentes creyentes han hecho milagros, no sólo los doce apóstoles. Mateo 28 promete esto y, por lo tanto, enfatiza que los discípulos son los sucesores autorizados del ministerio y los dones terrenales de Jesús. Marcos 16: 17-18 enfatiza, "Y estas señales seguirán a los que creen: En mi nombre echarán fuera demonios; hablarán nuevas lenguas; tomarán en las manos serpientes, y si bebieren cosa *mortífera*, no les hará daño; sobre los enfermos pondrán sus manos, y sanarán.". Estas deben ser las cartas de presentación de un cristiano, delineadas por el mismo Jesús. Como en otros períodos, los milagros ocasionales también reflejan el juicio de Dios sobre sus enemigos (plagas egipcias) o sus hijos rebeldes (terremoto en el desierto).

Los milagros suceden incluso hoy, con creyentes prediciendo el clima, los volcanes y terremotos dando fechas e incluso el momento del suceso. Este don puede ser el único don que tiene una persona o que puede estar en combinación con otros, como en el caso de los apóstoles y profetas. Recuerdo que el Espíritu Santo me instó a acercarme a una pareja de la iglesia que no podía tener hijos y decirle que dentro de un año tendrían un hijo en brazos. Después de unas semanas, la pareja se mudó fuera de la ciudad y dos años después los volví a encontrar 'accidentalmente' en una conferencia. Me mostraron a

su hijo de un año y me contaron que en menos de 10 meses después de que les hablé del milagro de Dios, ella dio a luz. Tenga en cuenta que no menciono esto para glorificarme, sino más bien al Padre en el cielo que dio la revelación. Este uso de los dones que Dios mismo da se los da a creyentes comunes y corrientes para que los usen en el mundo para atraer a todos los hombres hacia Él.

Estas señales y maravillas son una parte importante del gobierno de la Iglesia. Esto es muy cierto durante una mayor revelación de Dios o Su Reino. Tener este don en el liderazgo confirmará los cambios de dirección o doctrina.

Resumen de los Dones de Gobierno

Jesús ha sido, es y será glorificado en la tierra a través de Su iglesia. La Iglesia ha estado activa en la tierra desde la muerte y resurrección de Cristo. ¿Ha ido aumentando la comprensión de la Iglesia del Reino de Dios y del nuevo pacto con el tiempo? ¿Ha madurado la Iglesia, el cuerpo de Cristo, durante los últimos siglos? ¿Ha aumentado el estándar de santidad y justicia entre los verdaderos creyentes de todo el mundo? ¿Hay más madurez y comprensión de gobierno en el cuerpo de Cristo desde la reforma? ¿Ha cambiado con el tiempo la comprensión de la iglesia con respecto a su gobierno? Si no podemos responder a todas estas preguntas con un "sí", entonces, nos hemos conformado con menos en algún momento del camino. Necesitamos seguir adelante y avanzar hacia todo lo que Dios ha preparado para el cuerpo de Cristo y Su Iglesia. Hay dos señales claras de que se avecinan más cambios: la falta de madurez plena en el Cuerpo de Cristo y su liderazgo.

La Iglesia Local Apostólica

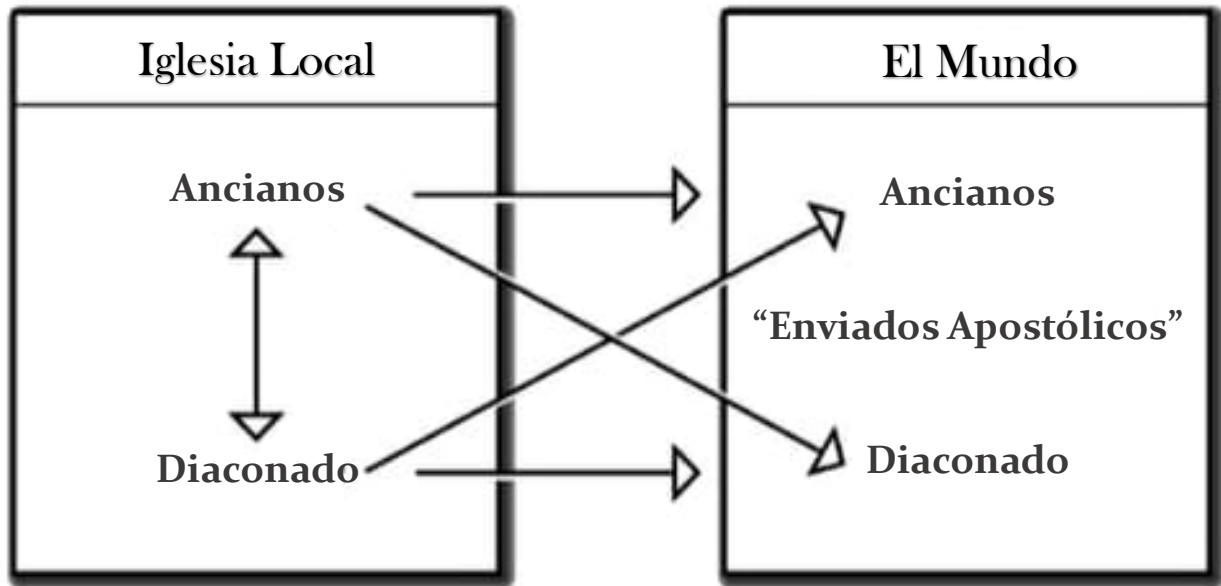

Hechos 14:23: Y constituyeron ancianos en cada iglesia, y habiendo orado con ayunos, los encomendaron al Señor en quien habían creído.

Observe que no crearon una red apostólica, una declaración de fe, una denominación gentil o cualquier otro formato; sólo ancianos en cada iglesia local. No hay una autoridad eclesiástica más alta en el Reino de Dios en la tierra que la iglesia local. Esto es contrario a lo que la iglesia occidental ha estado enseñando, que viene de una sede central o de un gobierno centralizado de cinco departamentos. Los días de la unción de Dios para el hombre denominacional y apostólico de redes de sedes centralizadas están llegando a su fin. En tiempos de persecución o de control religioso del hombre, esta forma de iglesia tampoco puede sobrevivir. El Espíritu Santo está madurando y liberando los dones de la coronación a través de la iglesia local apostólica. Las iglesias locales apostólicas se están levantando y asumiendo la responsabilidad del gobierno (ancianos) y del liderazgo (administradores) del rebaño. Están tomando de nuevo la responsabilidad de disciplinar, capacitar y orientar a Su pueblo. La forma principal en que se cumplirá la Gran Comisión de Cristo es a través de la iglesia local. Las iglesias ya no están delegando la responsabilidad a los sistemas institucionales, ni a las juntas misioneras. Las iglesias locales apostólicas buscan y se relacionan con otras iglesias con la misma visión. Estas nuevas asociaciones construidas con una visión de relacionarse, que definen el nuevo odre, buscan la cooperación antes que la conformidad, la responsabilidad mutua antes que señores feudales o amos.

La iglesia local apostólica derribará **los tres muros de división** en la iglesia cristiana occidental.

No deben usar la Palabra de Dios para dividir el Cuerpo de Cristo. Como líderes, necesitan saber cuáles son las creencias doctrinales principales para el compañerismo y las creencias doctrinales secundarias que permiten la diversidad de opiniones, así como saber qué es herejía.

No deben permitir la lujuria de la carne, la lujuria de los ojos o el orgullo jactancioso de la vida, pero sí tener la voluntad de relacionarse con otros ancianos o diáconos en el área local para tener compañerismo, orar juntos y orar en público por las necesidades de las otras iglesias.

No deben acumular los dones del Espíritu Santo, pero sí encontrar oportunidades para liberar y bendecir a las personas dotadas del Espíritu Santo dentro de las iglesias locales para que ministren en los hogares, calles, eventos y en otras iglesias.

La iglesia local apostólica liberará de entre ellos a sus ancianos y diáconos/administradores para plantar nuevas iglesias, proporcionar ministros con dones a otras congregaciones y alcanzar a las naciones para el evangelio. Los lugares pomposos de dinero, con títulos y de estatus no serán de interés o enfoque en estas iglesias locales apostólicas.

El Diaconado Apostólico (Enviado)

Hechos 11:30: lo cual en efecto hicieron, enviándolo a los ancianos por mano de Bernabé y de Saulo.

Hechos 15: 25-27: nos ha parecido bien, habiendo llegado a un acuerdo, elegir varones y enviarlos a vosotros con nuestros amados Bernabé y Pablo, hombres que han expuesto su vida por el nombre de nuestro Señor Jesucristo. Así que enviamos a Judas y a Silas, los cuales también *de palabra* os harán saber lo mismo.

Hechos 18: 27-28: Y queriendo él pasar a Acaya, los hermanos le animaron, y escribieron a los discípulos que le recibiesen; y llegado él allá, fue de gran provecho a los que por la gracia habían creído; porque con gran vehemencia refutaba públicamente a los judíos, demostrando por las Escrituras que Jesús era el Cristo.

1 Corintios 16: 10-12: Y si llega Timoteo, mirad que esté con vosotros con tranquilidad, porque él hace la obra del Señor así como yo. Por tanto, nadie le tenga en poco, sino encaminadle en paz, para que venga a mí, porque le espero con los hermanos. Acerca del hermano Apolos, mucho le rogué que fuese a vosotros con los hermanos, mas de ninguna manera tuvo voluntad de ir por ahora; pero irá cuando tenga oportunidad.

Efesios 6: 21-22: Para que también vosotros sepáis mis asuntos, y lo que hago, todo os lo hará saber Tíquico, hermano amado y fiel ministro en el Señor, el cual envié a vosotros para esto mismo, para que sepáis lo tocante a nosotros, y que consuele vuestros corazones.

Filipenses 4:18: Pero todo lo he recibido, y tengo abundancia; estoy lleno, habiendo recibido de Epafrodito lo que enviasteis; olor fragante, sacrificio acepto, agradable a Dios.

Colosenses 4: 7-9 Todo lo que a mí se refiere, os lo hará saber Tíquico, amado hermano y fiel ministro y consiervo en el Señor, el cual he enviado a vosotros para esto mismo, para que conozca lo que a vosotros se refiere, y conforte vuestros corazones, con Onesimo, amado y fiel hermano, que es uno *de vosotros*. Todo lo que acá pasa, os lo harán saber.

2 Timothy 4: 9-12 Procura venir pronto a verme, porque Demas me ha desamparado, amando este mundo, y se ha ido a Tesalónica. Crescente *fue* a Galacia, y Tito a Dalmacia. Sólo Lucas está conmigo. Toma a Marcos y tráele contigo, porque me es útil para el ministerio. A Tíquico lo envié a Efeso.

1 Pedro 5:12: Por conducto de Silvano, a quien tengo por hermano fiel, os he escrito brevemente, amonestándoos, y testificando que ésta es la verdadera gracia de Dios, en la cual estáis.

La iglesia local hará madurar a sus miembros con dones de diaconado y el Espíritu Santo los enviará a otras congregaciones o áreas cuando estén plenamente capacitados. No todos los que tienen dones de diaconado verán su esfera de influencia desarrollada más allá de la iglesia local. Muchos creyentes maduros hoy en día van a otras iglesias como oradores de conferencias, oradores dominicales especiales, dan clases de capacitación, son misioneros que no establecen iglesias y están en muchas otras actividades. El Espíritu Santo ha estado enviando creyentes maduros y con dones (diaconado) a otras iglesias locales desde la mitad del libro de los Hechos.

Los Ancianos Apostólicos (Enviados)

Hechos 13: 2-4: Ministrando éstos al Señor, y ayunando, dijo el Espíritu Santo: Apartadme a Bernabé y a Saulo para la obra a que los he llamado. Entonces, habiendo ayunado y orado, les impusieron las manos y los despidieron. Ellos, entonces, enviados por el Espíritu Santo, descendieron a Seleucia, y de allí navegaron a Chipre.

Hechos 15: 39-41: Y hubo tal desacuerdo entre ellos, que se separaron el uno del otro; Bernabé, tomando a Marcos, navegó a Chipre, y Pablo, escogiendo a Silas, salió encomendado por los hermanos a la gracia del Señor, y pasó por Siria y Cilicia, confirmando a las iglesias.

Tito 1: 5: Por esta causa te dejé en Creta, para que corrigieses lo deficiente, y establecieses ancianos en cada ciudad, así como yo te mandé;

La iglesia local hará madurar a las personas con dones (diaconados y/o ancianos) y el Espíritu Santo los enviará a otras congregaciones cuando estén plenamente capacitados con unción de gobierno. No todos los ancianos o los que tienen dones de diaconado verán su esfera de influencia aumentada más allá de la iglesia local. Muchos creyentes maduros hoy en día cumplen el rol de ser otros ancianos de la iglesia en general, están en otras juntas de consejo de la iglesia, en asesoría de pastorado, son consejeros, mediadores, misioneros que establecen iglesias y están en muchas otras ocupaciones en las que sirven a otro liderazgo de la iglesia local con autoridad de gobierno. El Espíritu Santo ha estado enviando creyentes maduros y con dones de autoridad del gobierno de la Iglesia (ancianos) a otras iglesias locales desde la mitad del libro de los Hechos.

Resumen

Hebreos 13:22: Os ruego, hermanos, que soportéis la palabra de exhortación, pues os he escrito brevemente.

Para cubrir completamente los rieles duales del discipulado, por un lado, los frutos y dones del Espíritu Santo y, por el otro, el plano arquitectónico de la iglesia, tendría que escribir volúmenes y volúmenes. Éste es un volumen muy abreviado sobre el tema del propósito de Dios para empoderar la estructura de la Iglesia. La mayor parte del entendimiento sobre este tema vendrá cuando los creyentes busquen a Dios, Su Palabra y la comunión con otros creyentes. La parte más emocionante de la aventura cristiana es ser parte de la evolución de la iglesia. Mi mayor deseo es trabajar con otros para ver la madurez del Cuerpo de Cristo en las iglesias locales hasta que Jesús (el Perfecto) venga.

Hay mucha más reformation y restauración dentro del Cuerpo de Cristo antes de que sea pura y sin mancha. Pero primero Dios tiene que provocar una santa frustración y exposición de lo que se ha construido. Dios ha estado derribando muchos lugares altos de la “iglesia” y confrontando a los líderes cuando se vuelven presuntuosos. ¿Estaremos listos para cambiar junto con la próxima evolución estructural de liderazgo o estamos conformes con el lugar en el que nos encontramos? ¿Cómo puedo prepararme para estar en el fluir de este odre nuevo, la iglesia apostólica local?

Los dones de coronación se dan a todos con un propósito. En el día del juicio, daremos cuentas de qué tan bien los hemos utilizado. ¿Hemos usado los dones o los hemos enterrado? ¿Hemos madurado y crecido en los dones? ¿Hemos recibido o limitado otros dones en nuestras vidas?

Le animo a que medite en oración en aquellas áreas en las que el Espíritu de Dios tocó su conciencia y a que siga con un estudio personal de las Escrituras. Luego, tenga una conversación intensa con los líderes que Dios ha puesto en su vida para discernir y confirmar cualquier cambio.

Espero que este libro haya desafiado su comprensión del uso de los dones y la composición del ámbito de autoridad. Muchos otros libros han definido una estructura de autoridad, pero a veces pasan por alto los dones que se utilizan como material para construirla. Así como el mismo material de construcción puede usarse para construir varias estructuras, lo mismo ocurre con los dones y gobierno.

Este libro sólo ha analizado la superficie de los temas de dones, cargos y gobierno. Mi esperanza con este libro es, en primer lugar, desafiar cualquier idea preconcebida y, en segundo lugar, que usted explore la posibilidad de que ha limitado a Dios. ¿Dios desea madurar a los creyentes en el uso de Sus dones y Su gobierno? ¿Estoy abierto a Sus cambios? Espero que haya respondido afirmativamente a estas preguntas, porque Dios tiene más para usted.

Ahora, tome ese cuaderno de notas en el que ha estado escribiendo. Tiene lo que necesita para investigar y para lo que el Espíritu Santo le ha estado pidiendo que haga personalmente y en el ministerio. Oro para que sea un beriano (Hechos 17:10-11) y haga lo que el Espíritu Santo le ha dicho.

Apéndice 1: Los Dones del Espíritu Santo y opresiones satánicas

1 Corintios 12: 1: No quiero, hermanos, que ignoréis acerca de los dones espirituales.

Una lista no exhaustiva de dones espirituales (18) incluye los que podrían ser para el gobierno de la iglesia: apostólico, profético, de enseñanza, milagros, sanidades, ayudar a otros, de administración, lenguas, pastoral, y evangelismo (1 Corintios 12: 28-30, Efesios 4: 5) y otros dones: de sabiduría, conocimiento, fe y discernimiento de espíritus (1 Corintios 12: 7-10) además de animar, dar y guiar a otros y mostrar misericordia (Romanos 12: 6-8).

Dios tiene un plan perfecto para todos. Cada persona que alguna vez haya vivido recibió de Dios un destino perfecto para vivir de manera plena. A todos se les han dado dones y talentos para que los utilicen en el cumplimiento de su destino. La pregunta es si estamos cumpliendo ese destino usando lo que Dios nos ha dado. Todo el cuerpo de Cristo, su esposa, debe participar en la obra de servicio (Efesios 4:20) usando los dones de coronación del Rey. A todos se les ha dado dones y debemos usarlos de acuerdo con Su voluntad, Su palabra y nuestra fe (Romanos 12: 6).

Hoy en día, muchos cristianos entienden que para que la iglesia madure y evolucione, debe eliminar los lugares altos (liderazgo profesional, carisma, dinero y control) y liberar los dones de manera diferente que en cualquier otro momento de la historia. La madurez de los dones y el estilo de vida disciplinado es el foco durante estos tiempos. Estas disciplinas adquiridas ayudarán a mantener pura la madurez del don de la unción en el futuro. El primer enfoque de estos dones en maduración es romper los pesados yugos de la idolatría, el pecado y la enfermedad de la novia. El mejor plan del enemigo, durante estos tiempos, es tentar al odio, la amargura, el control y un estilo de vida indisciplinado a aquellos con llamados de dones ungidos. La iglesia no puede ser un lugar lleno de miembros críticos, amantes de los títulos, que dividen la doctrina y que son anti-pecadores. La próxima evolución de los odres tendrá las señales de poder, amor, estilo de vida disciplinado y dones de coronación en maduración.

En mi vida personal, he pasado por un proceso que me ha llevado al establecimiento de varias disciplinas. Si me relajo en cualquiera de estas disciplinas, entonces, habrá un efecto dominó en todas las demás. No es un trabajo para ser aprobado o de llevar una carga pesada, sino más bien es la forma de mantener y aumentar la madurez del carácter y los dones. Me he dado cuenta de que hay planes malvados en mi contra para que los dones que tengo dentro de mí no se utilicen ni maduren. Como ejemplo en mis primeros días de cristiano, puedo mencionar que era muy controlador y esto me impidió madurar en el don de liderar.

He observado en el cuerpo de Cristo muchos mapas espirituales demoníacos sobre ciudades y regiones. ¿Qué le parece si hacemos lo inverso de un mapeo espiritual demoníaco y hacemos un mapeo del don del Espíritu Santo? Es interesante observar en las iglesias y para-iglesias locales cuántos de estos dones de coronación ya están operando. Un inventario de los dones del Espíritu Santo de cada iglesia local dentro de un área podría producir resultados interesantes y reveladores.

Tipo de Don	Don	Ministerio	En contra de Planes Malvados
Poder, Amor	Apóstoles	Plantar nuevas iglesias desde adentro. Cualquier organización para-eclésiástica basada fuera de la iglesia local.	Enfermedad, rechazo, indignidad
Poder	Profetas	Sueños dados por Dios. Canciones proféticas de adoración. Palabras de ánimo y dirección.	Rechazo, ilegitimidad, perversión sexual
Discípulo	Maestros	Escuela Dominical para Niños. Ministerio de Jóvenes. Planificación financiera bíblica. Educación en casa.	Inseguridad, temor a las personas.
Poder	Milagros	Eventos (oraciones respondidas o no) que confirmen la predica del evangelio.	Fracaso y sin éxito
Poder	Sanidades	Restauración de diferentes tipos: relacional, mental, físico, oración por los enfermos.	Enfermedades físicas y mentales
Amor	Ayudas	Ayudar a las personas a mudarse. Cuidar a los niños gratis. Acomodadores. Equipo de sonido. Clínica de carros para mujeres solteras. Llevar comida a los nuevos padres o enfermos.	Perfeccionismo, avaricia, egoísmo
Discípulo	Administración	Apoyo en la secretaría, personal de banquetes, supervisión.	Desorden, mala dirección, mal liderazgo
Discípulo	Lenguas	Multimedia, actuación, artes, danza, ministerio de grabación. Cualquier forma de comunicación.	Egocentrismo, chisme y calumnia
Amor	Pastores	Grupos de vida/hogar, grupos de hombres o mujeres.	Fornicación, adulterio, control
Amor	Evangelistas	Viajes misioneros, alcances que están fuera de las reuniones de la iglesia local. Visitas a la prisión.	Fracaso en las relaciones, temor a las personas
Poder	Sabiduría	Consejería a otros	Delirios, pensamientos de grandeza
Poder	Conocimiento	Dar comprensión a las situaciones y circunstancias de los demás.	Orgullo, egocentrismo

Poder	Fe	Compañero de oración, proclamando lo que ha de ser	Duda, preocupación, miedo
Poder	Discernimiento de espíritus	Liberación, distinguiendo entre el bien y el mal.	Cosas/personas robadas o secuestradas, miedo
Discípulo	Animar	Grupos de apoyo, envío de flores, notas y cartas de ánimo.	Pereza, depresión
Poder	Dar	Diezmos y ofrendas, dar a los pobres, las viudas y los niños.	Pobreza, sentirse insignificante e inadecuado
Discípulo	Liderar	Hacerse cargo o dar dirección a un grupo de personas	Manipulación, control
Amor	Misericordia	Trabajando con personas sin hogar. Trabajando en una cocina que reparte comida. Haciendo amistad con los inconversos.	Vergüenza, ingenuidad, amargura

En la columna "En contra de Planes Malvados " de la tabla de arriba se muestran algunos de los malvados planes generales usados contra una persona con ese don. Los líderes (ancianos y administradores) deberían identificar los dones del Espíritu Santo en cada miembro y los planes malvados que puedan estar operando contra ellos. Los líderes también deberían ofrecer oración específica continua para cada don o dones de sus miembros y de qué manera pueden apoyar y luchar contra estos planes malvados.

Así mismo, los líderes (ancianos y administradores) deberían haber establecido dentro de la iglesia local un plan, proceso y consejería para madurar los dones que Dios les ha dado. Esta información de cómo el liderazgo desarrolla los dones debe ser conocida por todos los miembros de la iglesia local y cómo pueden madurar a través de él. Este proceso debe incluir cómo desarrollar cada uno de los dones de coronación. ¿Cómo madura su iglesia local los dones que le han sido dados por Dios? ¿Cómo reconoce y libera su iglesia local los dones maduros?

Apéndice 2: La Evaluación de los Dones del Espíritu Santo

La descarga en Excel se puede encontrar en:

<https://www.TKoGMission.org/handouts>

O puede solicitar un archivo adjunto de correo electrónico a:

Chris@TKoGMission.org